



Делфина Рајић  
Милош Тимотијевић

# ХРАМ СВЕТОГ ВАЗНЕСЕЊА ГОСПОДЊЕГ У ЧАЧКУ











Делфина Рајић  
Милош Тимотијевић

ХРАМ  
СВЕТОГ  
ВАЗНЕСЕЊА  
ГОСПОДЊЕГ  
У ЧАЧКУ



НАРОДНИ МУЗЕЈ ЧАЧАК

Чачак, 2021.

Делфина Рајић  
Милош Тимотијевић

## ХРАМ СВЕТОГ ВАЗНЕСЕЊА ГОСПОДЊЕГ У ЧАЧКУ

Главни и одговорни уредник:  
Делфина Рајић

*Редакциони одбор*  
Александра Гојгић, Слободан Богојевић,  
Делфина Рајић

*Рецензенти*  
др Милка Чанак-Медић, др Зоран Ракић  
др Радомир Поповић

*Превод на француски*  
Елизабет Јовановић

Превод на руски  
Јелена Ковачевић

*Превод на енглески*  
Весна Ковачевић

*Обрада материјала и њерелом*  
Миленко Савовић, („Артера” доо)

*Лектор и коректор*  
Слободан Николић

*Фотографије*  
Слободан Марковић, Саша Савовић,  
Миленко Савовић,  
документација НМЧ и ЗЗСК Краљево

*Издавач*  
Народни музеј Чачак  
Цара Душана 1, 32000 Чачак

*Графичка њрипрема и реализација*  
„Артера” доо

*Штампа* „АСЕСО”, Чачак

Тираж: 300

ISBN 978-86-84067-73-1



Сцари Чачак, цршеж Драгана Ђирковића



## ПРЕДГОВОР

Црква Светог Вознесења Господњег у Чачку несумњиво је најистакнутији симбол града, грађевина која сведочи о вишевековној историји насеља, преплитању и утицају многих култура, њиховом мешању, потирању и поновном обнављању. Приређена публикација представља најсажетију синтезу досадашњих знања о прошлости цркве у Чачку, о којој је у претходне три деценије већ неколико пута писано. Иако су то веома вредни и садржајни радови, до сада се није појавило издање намењено најширој публици заинтересованој за основне информације о историји цркве у Чачку, а које би истовремено имало и научно утемељене податке у форми сажимања досадашњих истраживања. То је, у ствари, и циљ овог кратког водича о прошлости чачанског храма.

У попису литературе наведене су најзначајније публикације у којима се могу наћи детаљни подаци о проблемима у вези са историјом цркве у Чачку, за које у овом кратком приказу није било места. Као најважнију литературу требало би истаћи низ истраживања Милке Чанак-Медић, нарочито публикацију *Бојородица Градачка* (1992), коју је написала са Зорицом Ивковић, затим посебан зборник радова посвећених цркви у Чачку под називом *Бојородица Градачка у историји српског народа, Научни скуп* (1993), као и каталог изложбе *Бојородичина црква на Морави* (1992), аутора Радивоја Бојовића,



Оливере Марковић и Делфине Рајић. Ове три публикације и данас чине незамењиву основу за даља истраживања цркве у Чачку, а на које се ослања и ова скромна синтеза.

Публикација која је пред читаоцима подељена је на пет целина. Прву чини својеврстан увод у коме је дат приказ преплитања историје града и храма, затим следе, као посебни одељци, историја цркве, прикази њене архитектуре, сликарства, иконостаса и ризнице, а на крају су резимеи на француском, енглеском и руској језику, као и кратак попис најважније литературе. За разлику од првог издања из 2011. године, овога пута детаљно је описан иконостас, а затим су регистроване промене у фреско-сликарству и ризници цркве у Чачку.



*Панорама Чачка, гео око цркве, 1937.*





*Изглед цркве у Чачку крајем XIX века*



*Савремени изглед цркве*







P  
A pedestrian crossing sign.

АДВОКАТ  
Мирослав Иваниц  
Бата Јанковића 78  
Телеф: 032 343 270, 063 680 712  
30 м

GRILL  
ORAVAC





An aerial, high-angle photograph of a city, likely in Eastern Europe, showing a dense cluster of buildings with red-tiled roofs. A prominent church with a large dome and two tall, slender spires is visible in the lower center. A river or canal winds through the city, and a stone bridge crosses it. The overall scene is captured in a soft, slightly desaturated color palette.

# ХРАМ И ГРАД



Историја чачанске цркве и града Чачка чврсто је испреплетана. То није тек пука случајност или историјска посебност овог насеља, већ правило карактеристично за оснивање и живот већине древних градова на Балкану. Узрок трајног насељавања на неком простору има корен у посвећеним стварима, а не само у бризи за физички опстанак, и налази се у вези са свешћу о прошлости и будућности, тражењем смисла живота и мистерије смрти, као и онога што постоји иза ње. Ово су најбитнији разлози за постојање града као трајног људског насеља, неодвојиви од економске подлоге која га чини могућим.

Пре него што је постао место на коме ће се човек трајно населити, град је био састајалиште на које људи повремено свраћају, а та „магнетска” снага делује још и пре постанка града. Огњиште, запис, гробље, храм, црква, џамија, били су сакрална средишта око

којих су се стварали градови на Балкану. Из њих су касније израстали управни и трговачки центри. Секуларизацијом друштва и под све јачим притиском трговине и индустрије, али и улогом града као седишта закона, правде и разума, почела се допуњавати улога урбаног средишта као религиозне слике космоса коју он никада није изгубио. Изван верских, управних и трговачких језгара



*Ђорђе Крстић, Чачак, 1881.*

◀ *Панорама Чачка, 1937.*



*Жрѣвник  
посвећен Јулијану,  
253. година,  
Порѣц цркве  
Свѣтѣи Вазнесења  
Госпѣдњег у Чачку*



настајале су стамбене четврти, а иза њих су се пружале границе града, односно читав низ граничних линија, док се не стигне до крајње, спољашње границе – „околинѣ”.

### **Средњовековни манастир и формирање града**

Простор Чачка и најближе околине људи сигурно насељавају већ више од 7.000 година. Питома равница Западне Мораве, пространи пашњаци и шуме на околним брдима и ниским планинама, обиље речних токова, блага клима, близина важних путева и рудника, увек су утицали на стварање људских заједница на овом простору. Ипак, требало је да прође више од шест миленијума док се није формирао град. На територији данашњег Чачка, по досадашњим сазнањима, није било већег насеља из предримске епохе, као ни у античко доба.



*Улица краља Милана  
и црква у Чачку,  
1903.*



Претпоставља се да је на простору центра савременог Чачка у време доминације Римљана постојало насеље са већом концентрацијом кућа. Нова истраживања можда ће донети и нека потпунија сазнања о урбаној прошлости подручја на којем је настао Чачак.

Оскудица историјских извора онемогућава поуздано хронолошко одређење када се на месту где је данас Чачак формирало прво градско средиште. У недостатку тачних информација остају нам само претпоставке о томе када је настао Чачак, град на Западној Морави. У повељама византијског цара Василија II (976-1025) из 1019. и 1020. године забележен је помен Градца у оквиру Београдске епископије за који се претпоставља да је био на простору данашњег Чачка, јер је назив Градац сачуван у имену потоње епископије. Етимологија речи „градац“ говори да је у питању неки мали утврђени град. Да ли се он налазио на простору данашњег Чачка, или неко другом месту у његовој ближој или даљој околини, још увек није утврђено са потпуном поузданошћу, јер постоје различита тумачења изнетих историјских извора. Када је тачно основан Чачак, да ли је у њему већ тада постојао хришћански храм, односно да ли је можда такво култно средиште условило и развој средњовековног града, још увек није познато.



Велика црква, ишакође бела, са неколико кубеџа, ирилично чудне архийекџуре, која једним делом иодсећа на шурску цамију, истицицала се лејоџом на иросџраном иџриу, и међу унаоколо саџрађеним, ирилично великим кућама (Павле Аполонович Ровински, Варош на срџској Морави, Санкџийеџербурџ, 1876).

Улица Госџодар-Јованова и црква у Чачку, иџре 1903. (разџледница)





Модел сѐменика кнезу Страцимиру,  
рад вајара Зорана Ивановића

Црква у Чачку њосле 1930. године

Савремени излѐд цркве у Чачку, 2019. ►



Археолошка ископавања потврдила су постојање насеља на месту данашњег Чачка у средњовековној епохи, током X и XI века, а неки налази говоре да је живот трајао и у XII столећу. Међутим, ми још увек нисмо потпуно сигурни да ли је то био почетак урбане основе, ма како сиромашне, из које је никао Чачак, односно да ли је већ тада постојао храм око кога се формирало насеље.

Подаци из времена после 1166. године, када на положај великог жупана у Србији долази Стефан Немања можда указују на доба када је настало урбано језгро око којег се постепено развио град Чачак. Најсевернија област у Немањиној држави била је шира околина Чачка, којом је до 1189. године управљао Немањин брат, кнез Страцимир (рођен пре 1110, а умро око 1190). Страцимир је у тадашњем Градцу, за који се претпоставља да је данашњи Чачак, у раздобљу између 1186. и 1190. године изградио и довршио своју задужбину Богородицу Градачку. Насеље Градац налазило се поред Западне Мораве или у њеној близини. То је, вероватно, средњовековни град који је раније постојао и у којем је извесно време живео и кнез Страцимир.







Сви изнети подаци још увек су само претпоставке, јер материјални докази који би их у потпуности потврдили нису пронађени. Млада немањихка држава подизала је цркве и манастире на ранијим културним местима, па је то можда био случај и са Богородицом Градачком. Поједини археолошки остаци, иначе веома фрагментарни, можда указују да је на месту данашње цркве била рановизантијска базилика. Колико су оваква размишљања тачна потврдиће или одбацити нова истраживања, пошто су претходна била веома ограничена да би се на основу њих уобличили коначни закључци неопходни за изградњу поузданих сазнања.

Оснивање Чачка, као и многих других градова на Балкану, можда је било везано за култно место. Да ли је то била за сада непозната базилика, на чијим темељима је кнез Страцимир подигао своју задужбину Богородицу Градачку, око које се потом развио град, још увек није разјашњено, што отвара простор за многе хипотезе. Уздизање насеља које је касније добило име Чачак има извесне паралеле са настанком градова у Европи. Нова хришћанска култура није попримила урбани облик у највећем делу Европе све до XI века, а на подручју данашње Србије и знатно касније, али је основа будућих градова већ постојала у манастирима. Потребе овог немирног времена изражавају се у архитектури која наглашава затвореност, заштиту, сигурност, чврстину, трајност. Одбрамбени зид је пружао заштиту и унутрашњу слободу, па је град поново постао привлачан за људе. Трговци се у почетку насељавају у подграђу, а центар је био у замку или манастиру, да би се касније померао ка тржници.

Сродство ктитора Богородице Градачке са родоначелником српског владарског дома обезбедило је овом храму статус „краљевског манастира”. У војно-административном и привредном погледу територија Чачка и околине припадала је жупи Морава, са центром у Градцу. Преко својих намесника у жупама владар је спроводио власт, што значи да је у њима сигурно постојало урбано насеље из кога су управљали. Данас није познато какав је био развој града током XIII и XIV века који се формирао око манастира Богородица

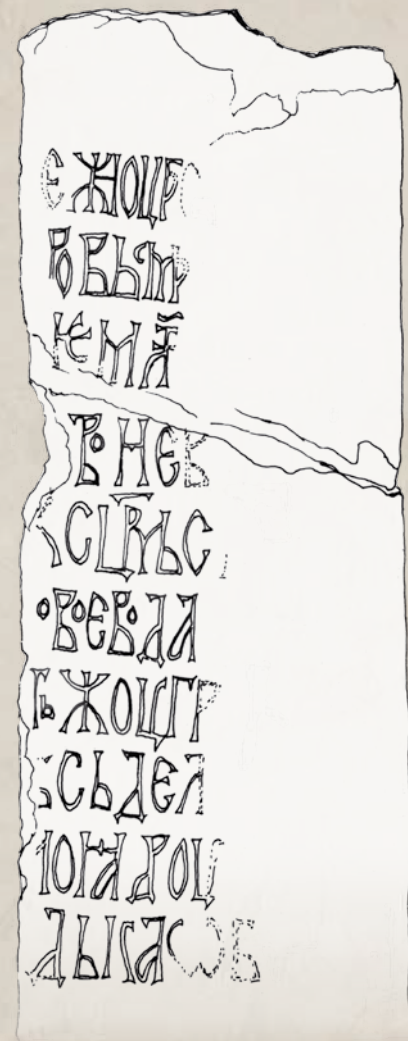

*Надгробни споменик војводе цара Душана, црпшеж фрајменџа, средина XIV века, ѿрпша цркве Свеџој Вазнесења Господоњеј, Чачак*

◀ *Савремени изглед цркве у Чачку, 2008.*





*Савремени изјед цркве у Чачку, 2008.*

*Лунеша са мозаиком Вазнесења Господњеј,  
изнад улаза у цркву*



*Вазнесење Христјово, фреске из 2020. године*

Градачка. Можемо претпоставити да је Богородица Градачка утицала и на формирање манастира у околини града, на планинама Вујан и Јелица и у Овчарско-кабларској клисури, као што је то био случај са другим значајним владарским задужбинама у средњовековној Србији.

Најстарији сачувани материјални остаци који још постоје на садашњој цркви у Чачку недвосмислено потичу из XIV века. Несигурност која је завладала у моравској Србији после Косовског боја 1389. године неминовно је утицала и на развој подручја око данашњег Чачка. Да ли је у неком од тих ратних похода дошло до разарања Градца и Богородичиног манастира, а касније и његовог поновног обнављања, при чему насеље добија ново име Чачак, до сада није утврђено. Таквих страдања могло је бити и касније, све до пада деспотовине под турску власт половином XV века. Назив Чачак у вези је са насељем које

се развијало поред манастира Богородице Градачке. Стари назив Градац сачувао се у имену епископије и манастира, а насеље се у каснијим историјским изворима помиње под данашњим именом Чачак које се, по досадашњим сазнањима, први пут у документима региструје 18. децембра 1408. године. Османско освајање Србије до 1459. донело је многа пустошења, па и рушење манастира Градац, али је насеље Чачак ипак опстало и сачувало своје име.

### Османска џамија и оријентална варош

Чачак је према османском попису из 1476. године био мало село са свега 10 домова и опустелим манастиром и потпадао је под управу из тврђаве Островица код Рудника. Успон Чачка као оријенталне османске касабе био је постепен. Чачак је 1516. године имао само три домаћинства, без муслимана, са запустелим манастиром, али редовним пазарним даном. Град је у наредним деценијама поново растао. Седиште кадилука постао је највероватније пре 1541. године, што је подразумевало и већу исламизацију насеља.

Према попису из 1560. године Чачак је касаб са 118 муслиманских породица, односно осредње варошко насеље. Над целом касабом доминирала је камена џамија у коју је Хајрудин-емин претворио Богородицу Градачку, свакако пре пописа из 1560. године. Исламска богомоља у Чачку имала је ранг царске фетхије (победничке, освајачке) џамије. Ново исламско култно место изграђено је на знатно старијим основама и уобличавало је Чачак као изразито оријенталну варош. Чачак је 1663. године имао седам џамија, три медресе, три текије, четири основне школе, два хана, један хамам и дванаест дућана.

Развој града прекинуло је готово стопедесетогодишње раздобље ратова, разарања и премештања становништва, као резултат сукоба Хабзбуршког и Османског царства, непрестаних српских устанака и турских одмазда, а град је више пута пустошен (1688-1690, 1717-1718, 1736-1738, 1788-1790). Џамија је поново накратко била црква (1718-1738), да би је Турци опет прилагодили својим религијским потребама претварајући је наново у џамију. У Првом српском устанку Чачак је дефинитивно заузет 1805. године, а џамија је поново претворена



*Средњовековне надгробне плоче коришћене секундарно у темељу минареџа за џамију у Чачку*

*То је у сѝаро време било насељено село, ѝа се ѝоком времена збој добре климе сѝановнишѝво намножило, ѝако да је оно ѝосѝало насеље дивно као рајски врѝ [...] Сѝановници ове касабе су заисѝа добри слједбеници ислама, људи који се баве својим ѝослом, људи од рза и образа, ѝраведни и неѝрисѝрасни [...] Ту има седам џамија и ѝри медресе. У овом шехеру ѝосвећује се досѝа ѝајње школовању, јер имају мало научника (Евлија Челеби, Чачак као рајски врѝ, запис из 1663. године).*





Црква у Чачку, пре 1903.

Улица краља Милана  
са црквом у Чачку, после 1929.



у цркву. Развој Чачка као српске вароши прекинут је пропашћу устанка 1813. године. Турци се без борбе враћају у град, а црква се поново претвара у џамију. После две године муслиманско становништво, заплашено успехом Другог српског устанка и посебно поразом у битки на Љубићу, напушта варош. После примирја оно се поново враћа и у вароши дели власт са Србима следећих петнаест година. Варош је мала, али полагано расте и поново добија обележја града.

Целим насељем доминирала је камена џамија (некадашња црква) коју су Турци поправили 1822. године, али без подизања минарета. Турска махала ширила се око џамије, а српска нешто даље, око данашње Обилићеве улице. У том делу града Срби су 1820. године саградили цркву Светог Ђорђа (порушена 1878. године услед трошности). Турско становништво почиње да се постепено исељава 1825, а масовније после добијања аутономије Србије 1830. године. Џамија се поново претвара у цркву 1834. године. То је уједно био симболичан крај постојања оријенталне вароши, означивши постепено, тешко и споро уздицање новог хришћанског насеља. Храм је по жељи кнеза Милоша Обреновића посвећен Вазнесењу Христовом – Спасовдану (спомен на битку на Љубићу) који постаје градска слава, а Чачак се проглашава седиштем Ужичке епископије.

### Обнова цркве у XIX веку и поновно уздицање града Чачка

После одласка муслиманског становништва 1833. године Чачак је био једно од најмањих места у Србији, са око 900 становника. Исељавањем Турака ствара се нова урбанистичка структура насеља у којем обновљена црква и даље остаје не само сакрални, већ и урбанистички центар вароши из које се шири зракаста структура саобраћајница дуж којих се подижу радње и приватне куће. Просецање нових улица и убрзана изградња вароши доведени су у склад

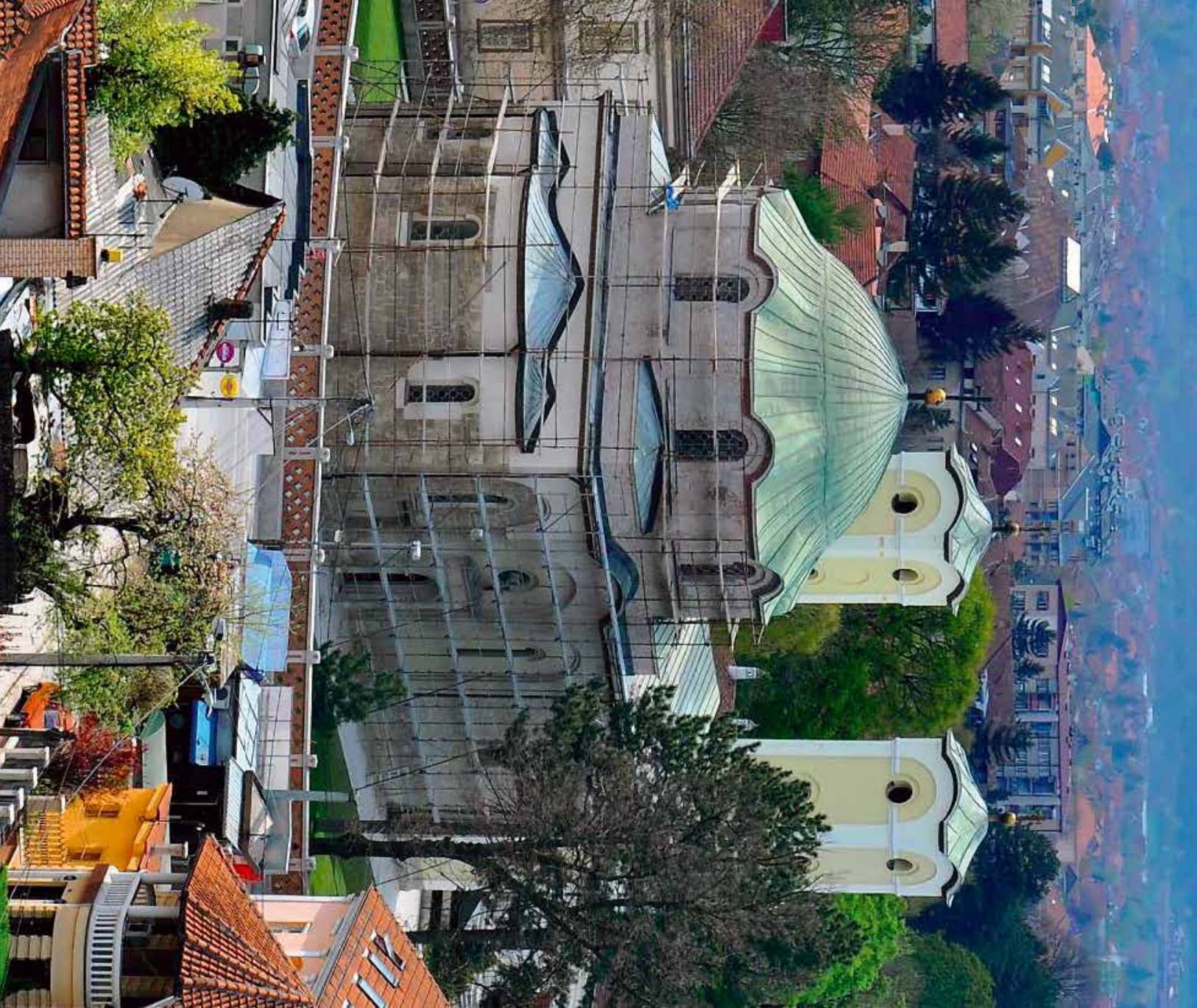

Обнова фасаде цркве у Чачку, 2011.



доношењем урбанистичког плана 1893. године који је конзервирао стару урбанистичку структуру Чачка, у којој је црква остала неприкосновени центар до данашњих дана.

Током XIX века црква је више пута претрпела многе архитектонске измене (1834, 1856-1859, 1882, 1895-1896), али је у својој основи и даље задржала и елементе џамије, што није променила ни опсежна реконструкција 1926-1929. године и покушај да се храму врати средњовековна архитектонска структура. Измењени изглед након последње рестаурације црква је задржала и поред мањих интервенција на фасади храма (1961, 1992, 2010-2011).

С друге стране, утицај цркве на развој града био је и те како значајан. Чачак је од 1831. године постао седиште Ужичке епархије (која је касније добила назив Жичка) и са прекидима (1853-1886, 1891-1897) је све до 1934. године задржао ранг града у коме столује владика. То је имало одлучујући утицај на напредак Чачка који је био



*Црква у Чачку, 1904.*

◀ *Изглед цркве у Чачку, 2008.*

*Савремени изглед цркве у Чачку, 2011.*



*Црква у Чачку, 2020. поїлед са северо-исїюка*

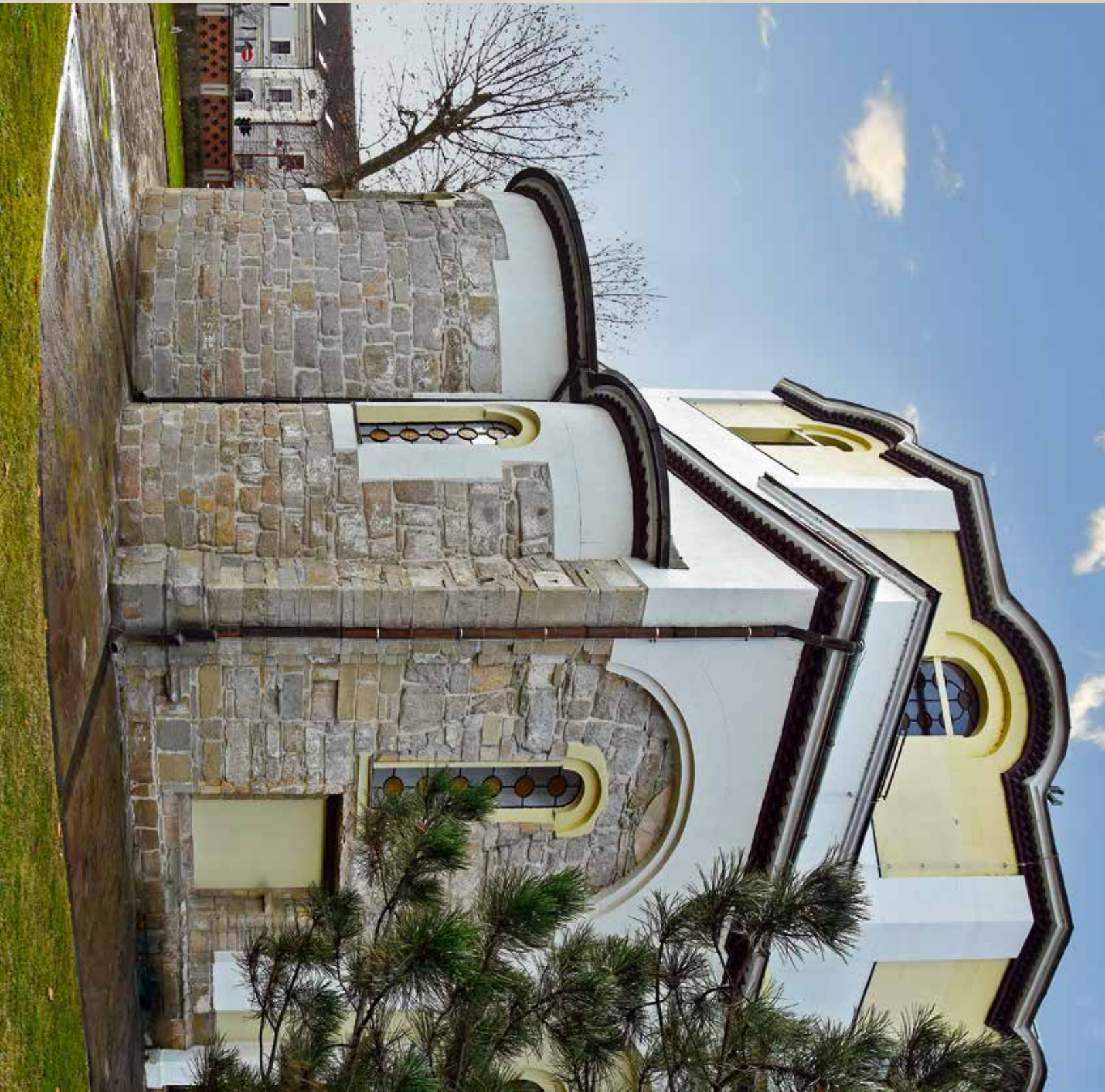

изразито мала варош, као и на стварање могућности да се оснивају и друге установе које су ово насеље по многим садржајима поново учиниле урбаним местом. Црква као установа, као и епископи и свештеници појединачно, учествовали су на много начина на друштвени и културни живот, често и у драматичним политичким догађајима. Као и у ранијим епохама, и историја нововековног Чачка чврсто је испреплетана са историјом цркве у граду.

Као средишњи архитектонски објекат око кога се формирало градско насеље, црква Вазнесења Господњег је на симболичком плану и даље остала најважније обележје града и у доба социјализма, епохи у којој је религија била прогоњена и потискивана, а јавне црквене манифестације забрањиване или ограничаване. Са нестанком такве идеолошке и државне оријентације, црква је од краја осамдесетих година XX века поново постала средиште многих друштвених, па и политичких догађаја, место на коме су обновљене јавне религиозне манифестације, што је умногоме утицало на карактер целог насеља.

Урбана структура града путем својих архитектонских здања и институционалних вредности, али још више путем трајних симболичких облика уметности, на најнепосреднији начин уједињује прошлост, садашњост и будућност. Још од древних времена човеково поимање територије коју насељава у суштини се није изменило и свуда је исто, прожето начелом светог или митског простора, системом симболички, ако не увек и геометријски, концентричних области као архитектонским симболизмом средишта. Увек би требало имати у виду да структуре града живе дуже од функција и намена које су их у почетку обликовале, односно да оне понекад чувају за будућност идеје које је ранија генерација обесно одбацила или пренебрегла. Црква у Чачку представља живи доказ овог процеса.



Црква у Чачку, пре 1914.

Бојић Рисимовић Рисим, Чачак која нема (1981)  
(Уметничка галерија „Надежда Пејровић“)





# ИСТОРИЈА





Мало се зна о најстаријој историји цркве у Чачку. Епоха разарања током османске инвазије Балкана удалила је средњовековно доба Србије од модерне цивилизације. Уништења су однела градове и насеља, дворове и властeosке замкове, многе цркве и манастире, скоро све ризнице и библиотеке. И у Чачку, као и другде, само темељи некадашњих грађевина могу да посведоче о прошлим временима, што посебно важи за цркву. И доцније обнове, преправке и дозиђивања, претварања храма из цркве и џамију и обрнуто (чак три пута), однели су многе важне архитектонске трагове на основу којих бисмо могли да донесемо потпуно поуздане тврдње о средњовековној прошлости цркве у Чачку.

Претпоставке о могућем постојању рановизантијске хришћанске базилике, односно градског средишта под именом Градац у XI веку, па чак и вести о самој Страцимировој задужбини, потичу из фрагментарних историјских извора, етимологија речи, малобројних и недовољно проучених археолошких налаза, као и података из летописа који нису савремени збивањима које описују, што нас упућује на опрез приликом закључивања и реконструкције најстарије историје чачанског храма. Нова истраживања историчара, историчара

Да је манастирска црква у Чачку задужбина Немањиног старијег брата Страцимира, зна се из неколико родослова и летописа. У њима се, уз мале разлике у тексту наводе исти подаци, као у Врхобрезничком хронографу из 1650 године:

**Страцимиръ  
създа рьковъ  
пресветѣ  
богородице  
Градаць т два  
стълпа при  
реце Мораве.**





*Описак печата кнеза Стефана Страцимира, насаио између 1180. и 1190. године. На аверсу је нађиис у њеи регова:*



*Нађиис на реверсу је нечишак, а њоред њеиа је ѡредсђава Св. Стефана Првомученика као архиђакона, са кадионицом у десној и дарохранилицом у левој руци.*

*Савремени изглед цркве у Чачку, 2020. ►*



уметности и археолога донеће неке сигурније податке за поузданије закључке, а можда и радикалну измену досадашњих сазнања.

Иако нема непосредних историјских података о времену изградње Богородице Градачке, можемо претпоставити да се то десило најкасније до 1190. године, када је ктитор храма, кнез Страцимир, умро. Постоје и сасвим поуздани и тачни подаци. Први помен Богородице Градачке потиче из Студеничког типика који је сачинио Свети Сава између 1207. и 1215. године док је био старешина тог манастира. Према овом документу можемо да закључимо да је Богородица Градачка заузимала високо место међу српским црквеним средиштима, јер је њен игуман поменут други по реду (одмах после игумана Светог Ђорђа у Расу), од укупно седам игумана најзначајнијих српских манастира који су учествовали у избору игумана Студенице (поред владара, надлежног епископа и одабраних студеничких монаха). У каснијој Жичкој повељи првог српског краља Стефана Првовенчаног, насталој између 1224. и 1227. године (исписаној на зиду жичког звоника у XIV веку), највиши ранг Богородице Градачке потврђен је тиме што је изједначен са три најзначајнија краљевска манастира: Студеницом, Светим Ђорђем у Расу (Ђурђеви ступови) и Хиландаром. Сродство ктитора, кнеза Страцимира, са оснивачем династије Немањића омогућило је Богородици Градачкој значајно место у хијерархији средњовековне Српске православне цркве. Ова четири манастира била су посебно привилегована, имали су велике поседе, били су независни од епископа, а њихове игумане постављао је краљ лично.

Ипак, вести да је кнез Страцимир ктитор Богородице Градачке потичу тек из каснијих историјских извора, летописа и родослова насталих у XVI и XVII веку, који су преписани са неког старијег предлошка. Ови историјски извори говоре да је Страцимир подигао манастир посвећен Богородици са две куле-звоника, а који се налазио на реци Морави или близу ње. То је највероватније био средњовековни град који је и пре тога постојао, у којем је Страцимир сигурно извесно време и живео, управљајући облашћу коју





је добио од брата Стефана Немање. Податке о ктитору манастира потврђује и народна традиција сачувана у епским песмама. То су једини подаци који нам недвосмислено говоре да је кнез Страцимир ктитор храма у некадашњем Градцу. Међутим, увек треба имати у виду да досадашња археолошка истраживања, иначе веома ограничена, још увек нису потврдила податке из летописа.

Избор светитеља којем је црква посвећена зависио је од воље ктитора, али и од општих обичаја тога времена који су налагали поштовање хијерархије култова и црквене организације. Све до пада Цариграда 1204. године и урушавања византијске власти на Балкану, а касније и осамостаљења црквене организације у Србији (1219), цркве у српској држави ретко су посвећиване Христу. У епохи пред успостављања црквене самосталности, владари у Србији храмове су најчешће посвећивали Богородици, као најутицајнијој посредници пред Христом Судијом, коме су упућиване молбе и молитве ктитора за милост на дан Страшног суда. У складу са овим обичајима и кнез Страцимир је, највероватније, своју задужбину посветио Богородици.

И сама архитектура Страцимирове задужбине са две куле-звоника, према подацима из летописа, говори о важности манастира у хијерархији српске цркве. Куле-звоници су имале снажну хришћанску симболику слике Храма Божијег као небеске тврђаве, небеског Јерусалима и капија Сиона, али су истовремено биле и симбол истицања значаја цркве као задужбине владара или његовог сродника и указивале на њен значај у хијерархији храмова (катедралне цркве). Тако је Богородица Градачка била једна у низу цркава из XII века које су у немањихкој држави имале куле-звонике (Богородичина црква у Топлици, цркве Светог Ђорђа у Расу, Светог Петра у Бијелом Пољу, Светог Ђорђа у Будимљу, Светог Николе у Топлици, Свете Марије на Мљету и катедрале Светог Трипуна у Котору).

Подаци о животу манастира Богородице Градачке током XIII века данас нису познати, тако да нам остају само компарације са сличним храмовима тога доба како би дошли до извесних



Савремени изглед цркве у Чачку, 2011.



▲ Савремени изглед цркве у Чачку, део сачуване средњовековне камене иластике, 2020.





Звоно са средњовековне цркве, 1454.  
(НМЧ)

претпоставки. Први писани помен из наредног столећа налази се у Светостефанској хрисовуљи краља Милутина из 1317. године, у којој се приликом избора архиепископа српске цркве Никодима, међу четрнаест игумана, на шестом месту помиње и Јефрем, игуман манастира Богородице Градачке. За време реорганизације српске цркве између 1319. и 1321. године Богородица Градачка је изгубила статус краљевског манастира и постала седиште Градачке епископије. Са променом улоге овог црквеног средишта вероватно је повезана и њена темељна обнова. Епископија је касније (није познато тачно када) уздигнута у ранг митрополије, а први помен о томе потиче из 1454. године, о чему знамо на основу натписа на звонима (пронађеним 1875. године у Чачку), где пише да их је храму даровао градачки митрополит Никифор. Знатно раније, у време кнеза Лазара (пре 1389), Богородица Градачка је реконструисана, а постоје и претпоставке да је можда из темеља поново подигнута, о чему сведоче клесани архитектонски украси који стилски припадају периоду седме деценије XIV века.



Натпис са звона средњовековне цркве  
у Чачку, 1454.

† С Н Е З В О Р К А А Ж Н Р њ Ѡ Щ Е Н Њ И Н М Ѡ Г Р А Ч К Ы И Н К И Ф Ѡ В њ Ѡ Ц З В Р А Д О С Ѡ В Н А Ѡ



Заправо, у архитектури данашње цркве још увек ништа поуздано није пронађено што би је повезивало са црквом манастира Богородице Градачке кнеза Страцимира из XII века, или још старијим периодима. Сви до сада пронађени материјални остаци потичу из XIV века. После пада Србије под османску власт црква је темељно реконструисана и претворена у џамију у XVI веку, што је још два пута поновљено, а обнова у XIX веку умногоме је уништила трагове који су упућивали на средњовековно порекло храма, укључујући можда и саме темеље две куле-звоника за које се претпоставља да су постојале. Време је учинило своје, па је и живо народно предање у коме је сачуван помен Страцимиру као ктитору Богородице Градачке, као и сазнање које се преносило кроз летописе у XVI и XVII веку, нестало. Крајем XVIII и почетком XIX века заборавило се ко је ктитор цркве у Чачку, као и њена храмовна слава. Једино је Јоаким Вујић у својим белешкама о пропутовању кроз Србију из 1826. године поменуо да је тадашња џамија у Чачку некада била црква и да ју је „зидао неки српски владар именом Страцимир, рождени брат Стефана Немање”. Податке о томе добио је од људи који су из натписа у камену на цркви (тада још увек џамији) сазнали ко је ктитор храма. Највероватније да су се ови натписи уништили током бројних реконструкција, о чему сведочи и податак да је током послова око спуштања висине куполе 1926-1929. године са јужне фасаде уклоњена и плоча са натписом назаног садржаја. Сведочанство да је Страцимир ктитор храма у Чачку помиње и Милић Милићевић 1862. године, на основу народног предања и података из летописа. Научна историографија је тек после 1875. године и открића звона (на којима се помиње митрополит Никифор), сакривених на месту где су копани темељи за зграду Среског

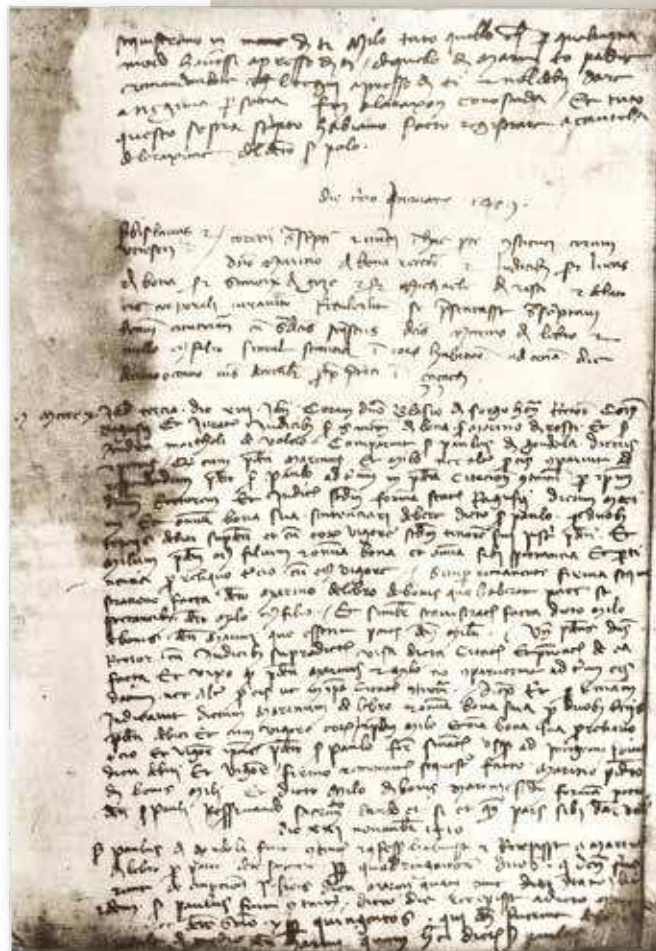

Докуменат о првом имену Чачка,  
18. децембра 1408. године, који се  
чува у Дубровачком архиву





*Изглед цркве у Чачку после реконструкције  
из 1882. године*

*Алијашина џамија у Сарајеву, подигнута  
1560. године (савремени изглед), за коју се  
прећештавља да је била узор за градњу  
џамије у Чачку у XVI веку*



начелства, повезала цркву у Чачку са кнезом Страцимиром, што је била заслуга историчара Стојана Новаковића.

Сећање на прошлост цркве у Чачку са протоком времена неминовно је нестајало. Велика разарања и многе миграције становништва крњили су усмену традицију и уништавали материјалне остатке старог средњовековног хришћанског храма, страдалог у време османских освајања Србије. У првом османском попису из 1476. године бележи се да је црква у Чачку запустела. Почетком следећег века црквено имање обрађивало је сточарско становништво, а нови хришћански насељеници у подручју Западне Србије дошли из подручја Херцеговине на простор који је због ратова опустео.

Стварање османског насеља условило је досељавање муслиманског становништва за чије је потребе било неопходно подићи џамију. Остатке цркве искористио је Хајрудин-емин да на њима подигне „часну џамију”, сасвим сигурно у XVI веку, а свакако пре



1560. године. У следећој деценији смедеревски санџакбег Турали-бег завршио је послове око подизања џамије, саградио минаре и подигао мектеб. Турали-бег је своје поседе увакуфио (оставио као задужбину) 1572. године и део прихода наменио издржавању задужбине у касабн Чачак.

Иако смо склони да промену духовног зрачења култних места посматрамо као најокрутније поступке, то је била честа појава у прошлости. Многи храмови веће старости током времена мењали су свој физички изглед или намену. Тежња људи да преузимају култна места стара је колико и жеља да се она стварају. Такву судбину имала је и Богородица Градачка доживевши веома успешну архитектонску трансформацију у џамију, која није била заснована само на површној адаптацији, већ и на осмишљеном уобличавању у духу тадашње османске архитектуре. Претпоставља се да је црква у Чачку претворена у џамију највероватније по узору на Али-бегову џамију



у Сарајеву. Некадашњи манастирски комплекс, у који су спадали и бедеми, Турци нису обнављали нити користили, тако да је град био без војне посаде. Судбина џамије у Бечком рату 1683-1699. године није позната. Чачак су неколико пута пустошили и палили српски устаници и Османлије, да би на крају овог рата он остао у границама османског царства.

Страцимирова задужбина је уз минималне архитектонске измене поново претворена у цркву после новог рата Аустрије и Турске



*Алиашина џамија у Сарајеву,  
изглед из 1897. године*

*Алиашина џамија у Сарајеву, савремени изглед*



(1716-1718). Ваљевски епископ Доситеј Николић осветио је обновљени храм Успења Богородице 1723. године. Црква је имала иконостас склопљен од сликаних царских двери, крста са распећем и појединачних икона. За богослужбене потребе црква је имала и звоно, антиминос Арсенија Чарнојевића из 1692, једно рукописно Јеванђеље и Октоих. Црква се заправо налазила у средишту војног утврђења, шанца ограда палисадима, око којег није било већег насеља. После новог рата (1736-739) Чачак је поново потпао под власт Османлија, а црква је опет претворена у џамију, која је доминирала над целом вароши, како је забележено у аустријским обавештајним изворима крајем XVIII века.

За време Првог српског устанка варош Чачак тучена је топовима, па је и џамија доста настрадала. После дефинитивног ослобођења 1805. године џамија је поново претворена у цркву, али је у њој до 1813. године одржано свега неколико богослужења. После пропасти

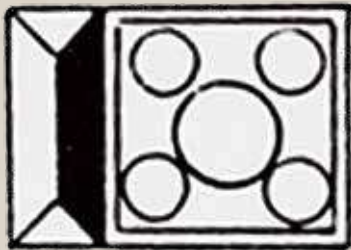

Цршеж основе цркве, Чачак,  
око 1740. године

Шанац Чачак, око 1740. године,  
са цршежом цркве која је из џамије  
преиворена у хришћански храм

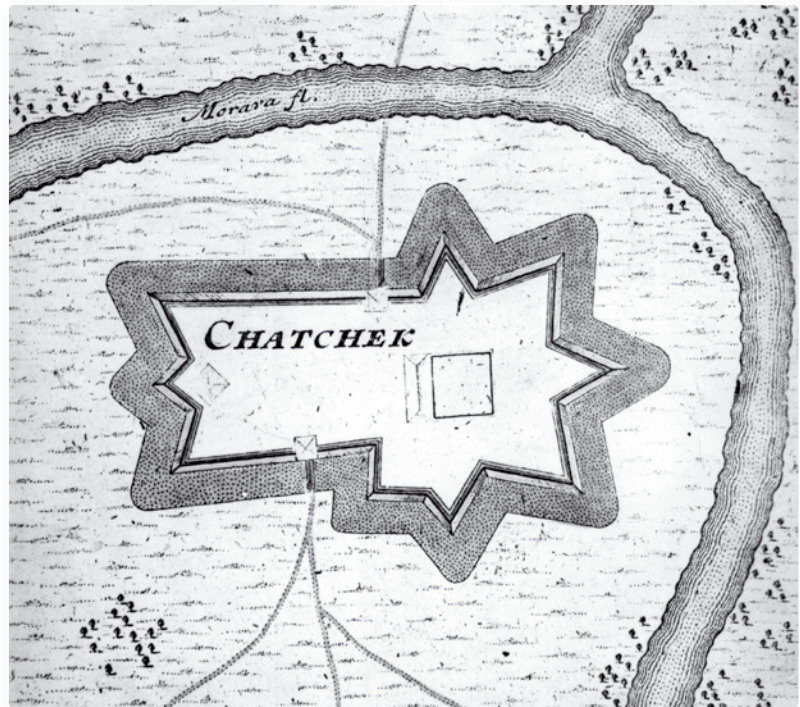



устанка црква је поново претворена у џамију, али без минарета, а црквено звоно је скинуто и продато. Краткотрајни излазак исламског становништва из Чачка 1815. године после пораза на Љубићу, није утицао на храм. Муслимани се враћају исте године у насеље и заједно са хришћанским становништвом деле власт следећих петнаест година. Џамија се обнавља 1822. године, да би 1825. страдала од удара грома. Срби су 1820. године за своје потребе у Чачку саградили цркву посвећену Светом Ђорђу, задужбину Јована Обреновића, брата кнеза Милоша. Овај храм је 1831. године постао и седиште Ужичке епархије која је тада пресељена у Чачак. Црква је даривана богослужбеним предметима, укључујући и звоно. После 1830. године, када је Србија добила аутономију, долази до иселјавања муслиманског становништва из већине градова, укључујући и

Анђелин Арсенија III Чарнојевића, 1692.



Кнез Милош Обреновић,  
рад нејознајног аутора



Чачак. Пошто је престала потреба за исламским верским објектом, џамија је краће време служила као обичан магацин за жито.

После премештања седишта Ужичке епископије у Чачак (октобар 1831), што је била заслуга веома енергичног владике Никифора Максимовића, појавила се потреба за репрезентативним црквеним објектом. Све је то убрзало одлуку да се уклоне исламска обележја са запустеле џамије која се поново претвара у цркву. Обнова је започела 1834. године уз велику подршку Јована и Милоша Обреновића. Највероватније да у то време још није било потпуно раширено сазнање да је храм који се обнавља у ствари стара средњовековна Страцимирова црква, мада постоје и супротни подаци, нарочито сведочанства Јоакима Вујића. Из унутрашњости џамије уклоњени су михраб (ниша у зиду џамије окренута према Меки) и минбер (степенице и подијум са којих мујезин пева). Но, декоративни елементи у куполи, као и мраморни камен на поду украшен арабескама, нису уклоњени. Према жељи кнеза Милоша Обреновића црква је посвећена Вазнесењу Христовом, а освећење је извршио епископ Никифор Максимовић 6. септембра 1834. године. Уз већ постојећу архитектонску структуру џамије дозидана је и „женска црква” (припрата).

Грађевински радови нису квалитетно обављени, па је црква ускоро почела да прокишњава, а замисао да се храм ослика није изведена.

Владичански конак у Чачку, 1912.



Иконостас је урадио Живко Павловић из Пожаревца, а послови су трајали од 1841. до краја 1846. године. Конак за владику у стилу старе балканске архитектуре, једно од знаменитости тадашњег Чачка, подигнут је 1837. године недалеко од цркве (срушен 1912). Обнова цркве није била добро изведена, па је објекат био у лошем стању. Општина Чачак је 1853. године одлучила да кубе и олтар препокрију бакром, па је за тај посао унајмила мајстора Јозефа Штајнлехера. Следеће године решено је да се уз постојећу цркву подигне и торањ. Овај план није прихваћен због архитектонских решења која нису одговарала старим православним црквама, али и митрополитове жеље да се православни храмови у Србији обнављају по узору на цркве у Русији. Нови план за подизање два торња извео је мајстор Наум Јанковић из Београда (1856-1858). Президана је припрата, подигнута су два барокна звоника, сокл је обложен тесаним плочама, а фасада је украшена. Чачани су у то време имали сазнање да је храм Страцимирова задужбина, али није сасвим јасно да ли је ова чињеница била и мотив да се уз цркву подигну два звоника, за које се претпоставља да су постојали још у средњовековној епохи, као што је то било записано у летописима. Највероватније да су мајстори као узор имали барокне звонике који су се у то време подизали у склопу цркава широм Србије.

Чачанска црква је до краја XIX века још два пута преправљана. Најпре је 1882. године залагањем чачанског индустријалца Фердинанда Крена препокривена бакарним кровом, да би нешто касније (1895-1896) била и темељно реконструисана. Том приликом уништени су и последњи трагови некадашњег живописа. С друге стране, 1896. године, чачански трговци, занатлије и власници првих индустријских постројења платили су делимично осликавање зидова цркве (рад Настаса Томића и Ђорђа Бербовића). На галерији за хор осликан је и натпис о историји и обнови храма.

Током окупације 1915-1918. године црква у Чачку је била доста запуштена, претрпела је и оштећења, ризница је похарана, а 1916.



*Владика Никифор Максимовић,  
рад Живка Павловића, 1846.*



*Господар Јован Обреновић,  
рад Уроша Кнежевића (НМБ)*



аустроугарски војници скинули су два звона са звоника, једно из 1832, а друго из 1854. године. Са другог звоника звона нису узета, али тек после молбе да се не дирају јер потичу из средњег века.

После завршетка окупације 1918. цркву је требало темељно поправити. Припреме су почеле 1920, када су направљени први планови и предрачун, да би се са тим пословима завршило до 1924. године. Међутим, предложени план није прихватило Министарство грађевина, па је наложено да се скину кров и малтер. После тога донета је одлука да се црква у Чачку као вредан споменик темељно рестаурира и да јој се врати средњовековни изглед. Радови су изведени од 1926. до 1929. године под управом архитекте Петра Поповића. Обновљена црква избацила је из своје архитектуре све

*Главни шри у Чачку са црквом  
у позадини, 1860. године,  
рад Феликса Каница*



барокне елементе, прозори су преобликовани, али је купола са карактеристичним исламским елементима остала иста. Чачак је у то време био седиште епархије, у коме је столовао владика Јефрем Бојовић (1851-1933). После његове смрти седиште епархије премешта се 1934. године у Краљево, а нови владика постаје Николај Велимировић. Био је то његов други долазак на чело Жичке епархије. Први пут, 1919-1920, столовао је у Чачку.

Током Другог светског рата црква је два пута страдала, најпре 1941. услед немачког бомбардовања, а затим и 1944. године када је погођена гранатама током борби између Немаца и Црвене армије, али оштећења нису била већег обима. Током окупације ризница цркве је темељно опљачкана.

*Црква у Чачку, пре 1875.*



Нова власт (формирана 1945) почивала је на комунистичким идеолошким поставкама које су налагале борбу против религије. Тако је почела нова епоха у животу храма у Чачку. Комунисти су Српску православну цркву третирали са неповерењем, а њене активности су забрањиване и ограничаване. Традиционалне јавне манифестације, као што је обележавање Богојављења или Спасовдана, забрањене су, као и прослава Светог Саве. Расписом од 1948. године нова власт је забранила прославу Божића као државног празника, а почетком педесетих година деца су кажњавана ако су присуствовала прослави Савиндана. Литије у Србији почеле су да се забрањују од 1947. године. Процес атеизације је у наредне четири деценије узнатредовао и био је карактеристичан управо за урбана подручја. Чачак није био изузетак.

*Црква у Чачку, ђре 1914.*



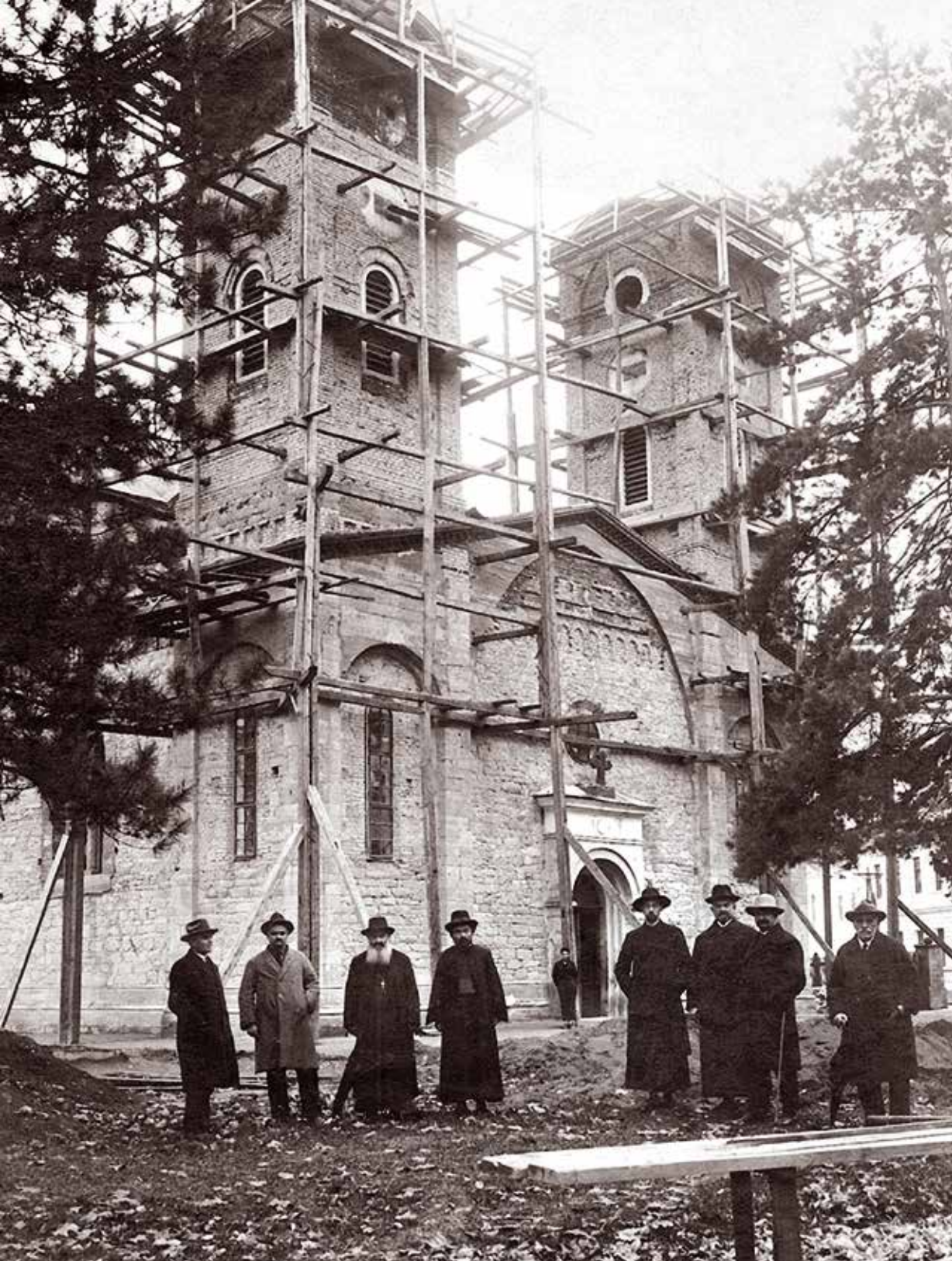

Обнова цркве у Чачку, 1926.



И поред притисака црква је наставила своју делатност, иако у отежаним условима. Једина обнова у овом периоду односила се на постављање новог малтера на фасаду 1961. године. Потпуно нови период почиње крајем осамдесетих година XX века. Јавно испољавање религиозности и одлазак у цркву нису више били друштвено неприхватљиви, а црква у Чачку поново постаје најистакнутији симбол града, место одакле су покретане многе јавне религиозне манифестације, попут обележавања Божића, Богојављења и Спасовдана као званичних градских прослава.

*Црква у Чачку после 1930. године*



Чачак — Црква





*Црква у Чачку 1985. године*

*Црква у Чачку 2010. године*





# АРХИТЕКТУРА





## Средњовековна црква

◀ Црква у Чачку 2016. године

Према преовлађујућим тумачењима средњовековне прошлости Чачка, кнез Страцимир је крајем XII века највероватније саградио манастирску цркву посвећену Богородици на простору античког локалитета из III и IV века који се налази у данашњем центру Чачка. Увек треба имати на уму да материјални трагови који би потврдили овакве закључке још нису пронађени, јер ископавања испод пода данашње цркве никада нису организована. Досадашња ограничена археолошка истраживања открила су остатке многих грађевина и бедема из римског периода у непосредној близини цркве. Сама црква подигнута је на узаној узвишици, некада највишем месту у Чачку које није плављено, а које је у ранијим епохама било знатно уздигнутије у односу на



Основа цркве са утврђеним епхама грађења:

1. зидови из римској доба
2. утврђени зидови средњовековне цркве
3. остаци из касно средњовековној раздобља
4. конструиције из шурској времена
5. ојачања и делови изграђени у XIX веку





Темељ јужној зида наоса средњовековне цркве

околно тло. Све до краја XIX века Западна Морава текла је много ближе центру града.

Пронађени остаци необично јаких бедема највероватније указују да су подигнути да бране манастирски комплекс. Само име манастира, Богородица Градачка, сачувало је информацију да је на овом простору постојао утврђени мањи град – Градац. Међутим, као што је више пута наглашено, потврду за овакве претпоставке могу дати само нова истраживања. Досадашњи подаци добијени минималним археолошким сондирањима само у појединим тумачењима пронађеног материјала можда указују на постојање старије култне грађевине на месту подизања данашње цркве за коју верујемо да је Богородица Градачка из XII века. Постоје и другачија мишљења, а за потврду или одбацивање изнетих претпоставки мораћемо да сачекамо резултате неких нових испитивања прошлости храма у Чачку.

Старија култна места била су веома важна и често су бирања за успостављање нових црквених средишта у држави Немањића. Изградњом средњовековне цркве у Градцу, која је темељно обновљена и реконструисана у XIV веку, уништен је знатан део касноантичког културног слоја, заједно са горњим деловима архитектонских остатака. Поједини археолошки налази, иначе веома фрагментарни за доношење коначних закључака, као и наслућивање њихове могуће реконструкције (што је опет само смела претпоставка), упућују на размишљање да је испод темеља данашње цркве некада можда постојала и рановизантијска базилика. Увек треба истицати да материјална потврда за поуздану и недвосмислену идентификацију Богородице Градачке са садашњом црквом у Чачку, као и хипотетичким још старијим храмом, заправо још увек није пронађена, мада је сасвим извесно да би опсежна истраживања испод пода данашње цркве донела разрешење свих недоумица. Међутим, и досадашња сазнања омогућавају нам да разумемо како је углед Богородице Градачке у средњем веку сигурно проистекао из значаја овог култног места у тадашњем друштву.

Једно је сигурно, у центру Чачка је још у X-XI веку постојало средњовековно насеље, али непознатих размера, као што није познато ни када је настало. Да ли би цркву, која је тада највероватније постојала, требало тражити испод пода данашњег храма, или у непосредној близини садашње цркве, или неком другом месту у центру Чачка, или можда у ближој или даљој околини данашњег града, до сада није утврђено. Нова археолошка истраживања вероватно ће у будућности делимично осветлити ову давно минулу епоху, односно потврдити или одбацити претпоставку да је управо на месту данашњег храма кнез Страцимир подигао своју задужбину, можда чак и на старијим темељима нама данас незнаног хришћанског храма.

Савремени архитектонски склоп цркве у Чачку резултат је многобројних преправљања, пре свега њеног претварања у џамију, али и познијих обнова из XIX века предузетих да се цркви врати изглед православног храма. Из досадашњих истраживања познато

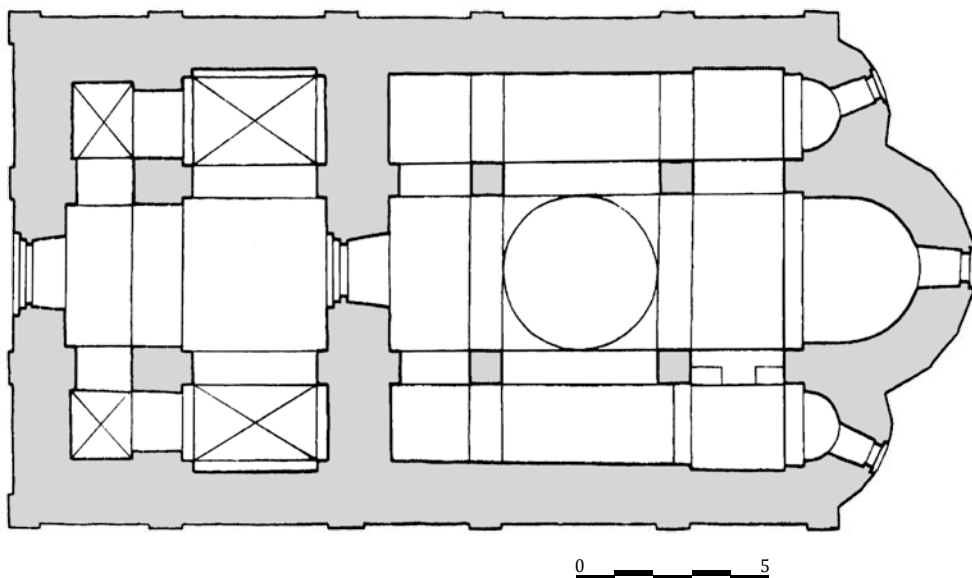

је да из предосманског периода у данашњој цркви још постоје темељи који се протежу све до савремених звоника и да су зидови



*Део архивољте из XIV века уграђен у северни зид наоса савремене цркве*



*Трогелна ољтарска ајсига из XIV века*

*Прејиостављена основа цркве, која је обновљена у XIV веку*



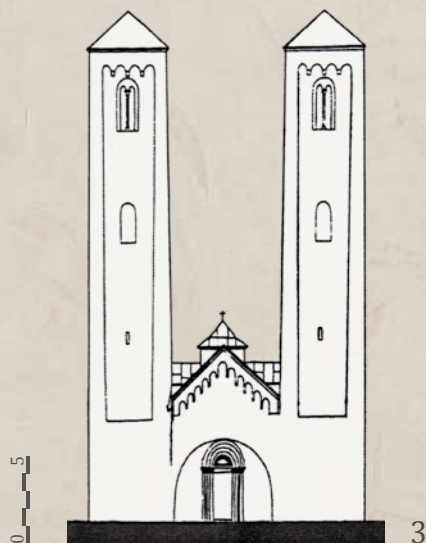
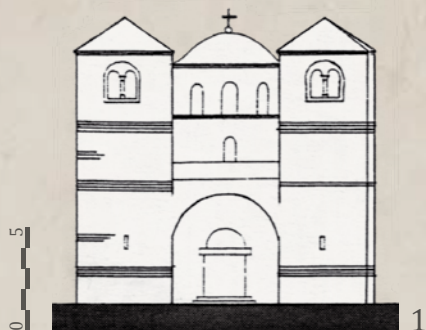

из средњег ранијих епоха. Троделну олтарску апсиду Турци нису преправљали, али јесу куполу и сводове, трајно уклонивши архитектуру хришћанског храма.

Досадашња археолошка истраживања нису потврдила постојање темеља за два звоника по којима је Богородица Градачка била позната. Да ли су ти остаци уништени приликом претварања цркве у џамију или приликом зидања садашњих звоника, тек треба утврдити. Требало би имати у виду да су сва досадашња истраживања цркве била веома ограничена. Иначе, ове две куле-звоника које се изричито помињу у летописима према досадашњим сазнањима и претпоставкама припадају истом архитектонском програму обележавања значајних цркава у Немањиној држави. Наиме, куле су имале симболику не само небеског Божијег града, његову материјализацију на прочељу цркве, него и улогу обележавања храмова који су задужбине владара и његових сродника, као и истицања ранга цркве (катедрални храмови). Узор за ову праксу био је принцип градње у рановизантијско доба на Балкану, по угледу на цркве у Цариграду. Истоветна пракса подизања кула-звоника постојала је у Западној Европи, почев од



*Звоници цркве у Чачку, 2021.*

каролиншких цркава, преко оних које су подизали нормански краљеви у јужној Италији и Сицилији, па до владарских цркава у Немачкој и Угарској, одакле су се ширили утицаји и на младу српску средњовековну државу Немањића. На праксу подизања кула-звоника уз цркве у Србији могло је да утиче градитељско наслеђе и приморских градова на источној обали Јадрана.

Ове куле су, осим снажне симболике, имале и практичну улогу као параклиси, односно капеле. Оне су у храмовима на простору Србије поред ових функција служиле и за сахрањивање, као и простор између кула. Према сачуваној архитектури кула-звоника са простора немањићке државе издвајају се две групе храмова. Куле Богородичине цркве у Топлици (1), Светог Ђорђа у Расу (2) и Светог Петра у Бијелом Пољу (3) чине једну типолошку целину. Изградња ових кула-звоника највероватније је као узор имала истоветну градитељску праксу која је постојала на Балкану пре доласка Словена. Она се може видети на примеру пресликавања престоничке, цариградске, архитектуре у граду *Justiniana Prima*, археолошком локалитету познатијем под називом Царичин град код Лебана. Куле-звоници Богородичине цркве у Топлици, рано-византијске цркве коју је обновио Стефан Немања, подигнуте су на старијим темељима. То би, према једној претпоставци, уједно био и први пример ове градитељске праксе у Немањино доба, која је убрзо поновљена у црквама Светог Ђорђа у Расу и Светог Петра у Бијелом Пољу. У другу скупину цркава са кулама-звоничима могу се уврстити црква Светог Николе (други топлички храм) (4), звоници цркве Свете Марије на Мљету (5) и катедрале Светог Трипуна у Котору (6), које су по свом облику ближе романској архитектури, а чији би узор требало тражити у јужној Италији.

Због потпуног одсуства било каквих материјалних доказа о звоничима који се у летописима приписују цркви у Чачку, није познато којој би групи припадали звоници куле Страцимирове задужбине. Осим Ђурђевих ступова, изгледа да су све остале куле-звоници дозидани касније уз цркве, којима се на тај начин додељује нови, виши

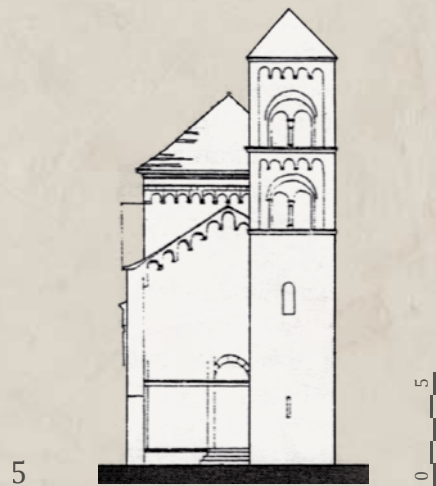



*Архиволта и розеџа са цркве у Чачку,  
реконструкција изгледа из XIV века*



ранг. Једино је код Богородичине цркве у Топлици примењена пракса подизања кула-звоника на старијим темељима, чиме је понављан старији архитектонски образац. Како су изгледале куле-звоници на Богородици Градачкој, да ли су касније дозидани уз цркву или су подигнути на већ постојећим темељима неког старијег храма, данас није познато. Досадашња фрагментарна археолошка истраживања нису потврдила постојање остатака темеља тих кула-звоника. Постојећа

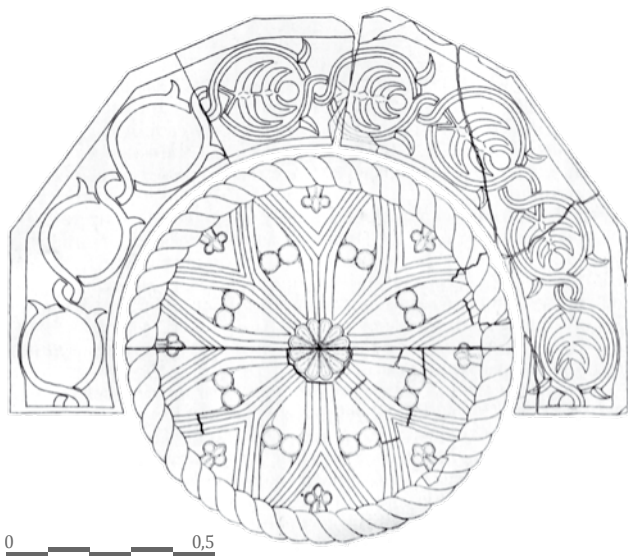

два звоника подигнута су средином XIX века и нису као узор имали средњовековну цркву, али су градитељи можда били свесни да је Страцимирова задужбина имала две куле. План обнове ипак се највероватније темељио на пракси подизања барокних звоника у српским црквама XIX века.

Када је у питању средњовековна црква, данас нам је делимично позната само њена фасада, а знатно мање унутрашњи склоп и подела простора. Највероватније да је то била грађевина правоугаоне основе, са троделним олтарским простором и веома јаким зидовима. Све три апсиде су споља седмостране, а унутра полукружне. Ова архитектонска структура према досадашњим истраживањима потиче из XIV века. Полазећи од претпоставке да је данашња црква у Чачку задужбина кнеза Страцимира из XII века, замисао о првобитној унутрашњој структури ослања се на рашке црквене грађевине из тог периода. За ове тврдње још увек не постоје потврде у археолошким ископавањима



*Претпостављени изглед дводелних прозора цркве из XIV века*



*Средишњи део розете, XIV век*





Комад клесаној украса монофоре уирађен у њрозор ђаконикона, XIV век

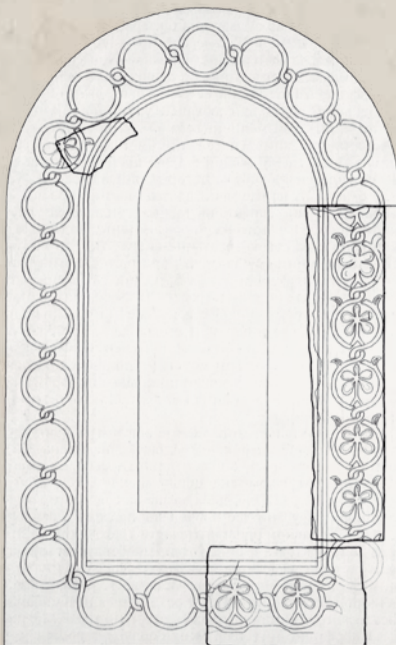

Претђосђављена целина монофоре са ђаконикона и ѡроскомидје, XIV век



која заправо никада нису озбиљно ни покренута на овом локалитету.

Сви досадашњи архитектонски налази, као и делови каменог украса сачувани са средњовековне цркве, потичу из друге половине XIV века када је Страцимирова задужбина највероватније реконструисана, можда чак и поново из темеља подигнута. У зидовима цркве има секундарно коришћених камених блокова, делова некадашњих лукова и других старијих конструкција, који можда могу да се припишу остацима неке старије грађевине, можда управо Страцимирове задужбине.

Поред обнове из XIV века, изгледа да је предузета још једна, можда у истом или следећем столећу, о чему сведочи и разарање зграда око цркве и њихова каснија скромна обнова у време када је црква средином XV века добила и нова звона.

Све реконструкције првобитног простора цркве полазе од троделне олтарске апсиде, на основу чега можемо да претпоставимо како је изгледао остатак храма. Према досадашњим сазнањима главни део цркве имао је правоугаону основу, а таквом решењу



одговарају четири самостална носача за куполу подигнуту на квадратној основи. Оваква структура одговарала је петокуполним храмовима, али о таквом просторном склопу нема материјалне подлоге, осим што је у складу са тадашњом праксом подизања цркава. Највероватније да је главни део цркве имао структуру у облику уписаног крста. Изглед припрате и могућих кула звоника пред њом у домену су нагађања. На спољашњој фасади постојале су лезене (можда у горњем појасу завршене аркадама) које су на старој структури обновљене у XIX веку.

Претпоставке о спољашњем изгледу средњовековног храма чине извесним бројни налази каменог украса са њених фасада, а посебно остаци две розете и делови једне архиволте. На постојећој апсиди сачувани су делови некадашње бифоре и део усправног орнамента који је некада украшавао фасаду. Према стилским обележјима ови остаци говоре да су припадали моравској архитектонској школи из друге половине XIV века. Видљиво је преплитање старих и нових утицаја у каменој пластици, што говори да је храм обновљен или изнова грађен на размеђи две стилске епохе. Камена пластика је бојена, тако да су удубљене површине биле црвене, а горње беле.



*Комад клесаној украса бифоре уиђађен у иророз олшара, XIV век*

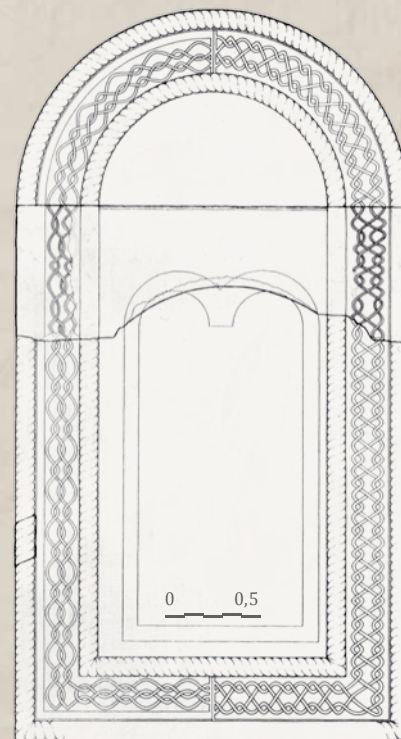

*Прешјосћављена целина бифоре на апсиди, XIV век*





*Делови архиволте, XIV век*

Током археолошких истраживања ископани су и делови који су могли припадати тамбуру куполе, делови некадашњег каменог намештаја, фрагменти фресака на којима се распознају делови одора и ореола светитеља, што све допуњује слику о некадашњој лепоти овог храма.

Сва обележја целине средњовековне цркве у Чачку, као и раскош њених камених украса, учвршћују претпоставке које говоре да је храм представљао значајну грађевину из XIV века. Богата и свечана архитектура, као и нађена звона, доприносе одређењу њеног места у хијерархији црквених средишта као храму у коме су столовали најпре епископи, а касније и митрополити, обновивши старију Страцимирову задужбину из XII века и чувајућу успомену на њу у њеном имену.



*Амвонска њлоча*



Необично пространа унутрашњост Богородице Градачке и њене размере дозвољавају да се она пореди са најрепрезентативнијим црквеним здањима тог раздобља и најславнијим владарским задужбинама. Ширина јој је нешто већа од Грачанице, незнатно је мања од Светих Арханђела код Призрена, а својим мерама далеко премашује све задужбине кнеза Лазара. Богородица Градачка, обновљена или поново подигнута крајем XIV века, била је куполна грађевина развијене варијанте уписаног крста, са готово квадратним наосом, трочланим олтарским простором, седмостраном апсидом са спољне и полукружном са унутрашње стране, са истовремено грађеном припратом и звонницама на западној страни. Храм је можда био петокуполни, озидан каменим тесаницима. Фасаде су биле рашчлањене украсним стубовима (лезенама), вероватно завршене слепим аркадама у горњем појасу. Сачувана камена пластика потиче с краја шесте и почетка седме деценије XIV века, из раног периода моравске градитељске школе. Код Богородице Градачке регистрована је, колико је до сада познато, прва перфорирана розета у моравској архитектури, као најефектнији део тог декоративног стила. Поред ових нових тенденција у украшавању приметни су и снажни старији узорци у обради камене пластике, односно мешање и сукоб два стилска схватања при обнови или поновном подизању Богородице Градачке крајем шездесетих или седамдесетих година XIV века.

## Џамија

Високи ранг цркве у Чачку у хијерархији српских црквених средишта потврдила је и одлука Турака да је претворе у џамију, што је често рађено са значајним владарским задужбинама и епископским средиштима. Податак да је џамија у Чачку означена као царска фехтија-џамија говори о високом државном покровитељству за њено преуређење. Обим радова на преправци био је тако темељан да је некадашњи хришћански храм скоро у потпуности преобликован. Од старе грађевине остали су зидови наоса и троделног олтарског простора, док је све остало преуређено и прилагођено потребама исламске богомоље.



*Део усјравне сйране каменој оквира монофоре, XIV век*



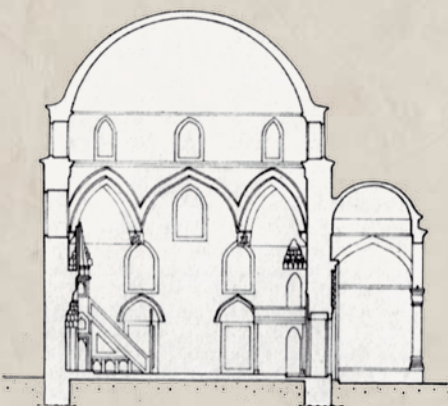
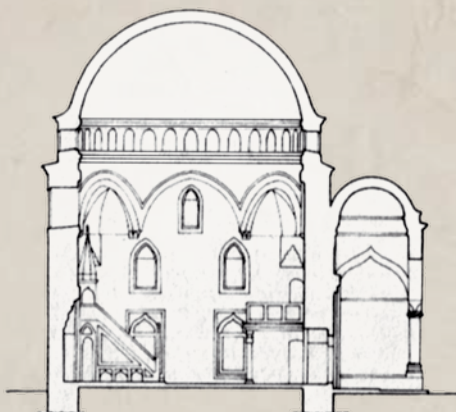

*Појречни пресеци џамија, Алијашине у Сарајеву  
и Карађозбећове у Мосћару, XVI век*

*Основа џамије са претходностављеним  
премом и минарејом, XVI век*

Главни део цркве квадратне основе био је погодан за џамију, док је западни део потпуно срушен. Унутрашњи носачи куполе су уклоњени, а нова купола је проширена и ослоњена непосредно на зидове. Горњи део средишње апсиде је президан, док је са унутрашње стране она преуређена за михраб. У ту сврху је на њеном почетку уграђен камени профилисани оквир.

Нова куполна конструкција таквог је распона да се поклапа са ширином храма. Купола се издиже изнад појаса са тропама (угаоне сферне нише са којих се са квадратне основе прелази на кружни облик). Тамбур, на који је ослоњена купола, изнутра је кружан, док је споља октагоналан, са прозорима на свакој страни. Поједини прозори на цркви су затварани, а за потребе џамије су отворани нови.

Минарет је подигнут на уобичајеном месту, уз југозападни део молитвеног простора. Остаци минарета постојали су све до 1834. године, а данас о њему сведоче само масивни темељи. Иако не постоје

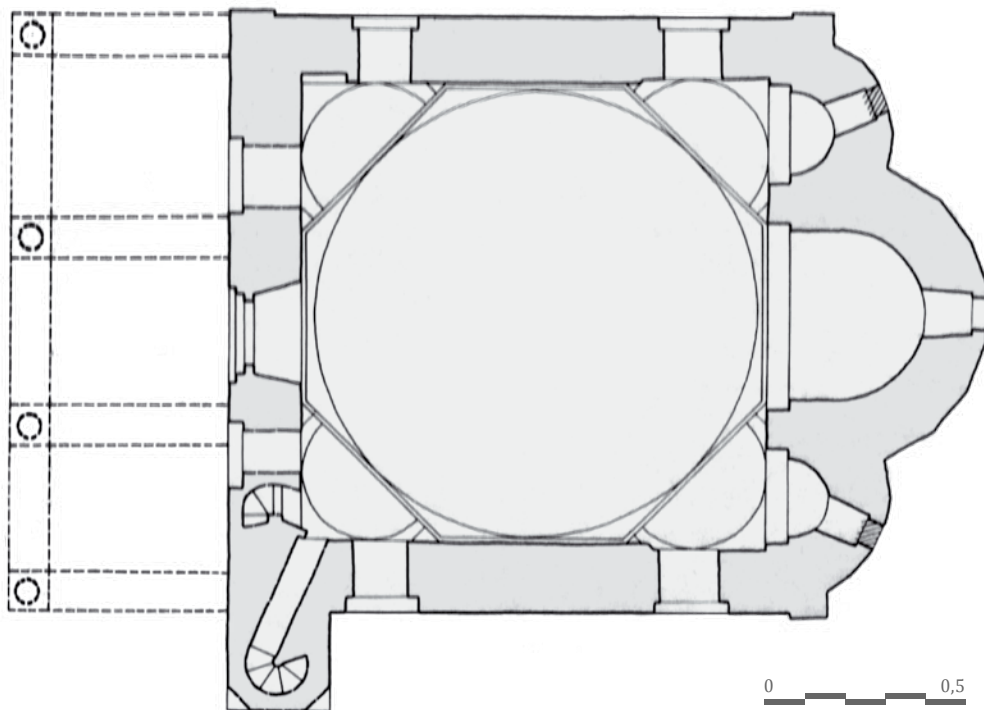

археолошке потврде о трему испред џамије, може се претпоставити да је постојао. У зазиданим прозорима који су некада због џамије били пробијени, нађени су делови камених стабала стубова који су могли припадати трему.

Најкарактеристичнији део џамије, који има изразита обележја исламске архитектуре, представља појас који образује прелаз из квадратне основе доњег дела у кружну куполу. Изведен је од непрекинутог низа тромпи и плитких прислоњених лукова благо посувраћеног облика (такозвани сараценски лукови). Ово решење има паралелу са Карађоз-беговом џамијом у Мостару из 1537, Али-пашином џамијом у Сарајеву из 1560/1561. и Хусеин-пашином џамијом у Пљевљима саграђеној пре 1573. године. Све ове џамије су богато украшене, што је највероватније био случај и са џамијом у Чачку, чији су украси нестали током обнове храма у XIX веку. Поједини њени делови били су највероватније и осликани.

Архитектуру чачанске џамије одликовали су монументалност и једноставност унутрашњег простора, што је карактеристика зреле фазе османске архитектуре XVI века. Светлост је у исламским богомољама играла значајну улогу. Приликом претварања Богородице Градачке у џамију затечени прозори су зазидани, а отворени су нови, веће светлосне површине, и то веома ниско, при поду, што је уобичајено за џамије. Утврђено је да су постојала по два прозора на северној и јужној и по један са сваке стране улаза на западној страни. У џамијама су то обично квадратни или правоугаони прозори, понекад са луцима, често декорисани. Највероватније да су и са источне стране, у некадашњој проскомидији и ђаконикону, затечени прозори проширени.

Целокупно преуређење простора Богородице Градачке у једнокуполну џамију изведено је веома успешно. Према сачуваним подацима изгледа да је Турали-бег, који је у другој половини XVI века завршио посао преуређења које је започео још Хајрудин-емин пре 1560. године, као узор за градњу имао Али-пашину џамију у Сарајеву. Црква у Чачку је три пута претварана у џамију и обратно,

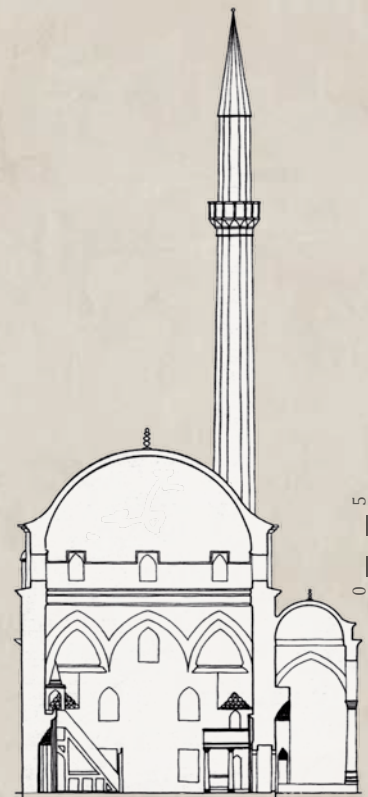

*Појречни пресек и спољашњи изглед  
Хусеинпашине џамије у Пљевљима, XVI век*





*Свољашњи изглед цркве у Чачку,  
крај XIX века*

што је не само уништило остатке средњовековног хришћанског храма, него и многе архитектонске делове који су припадали исламској богомољи. Унутрашњи део куполе и данас је задржао структуру џамије настале у другој половини XVI века, као трајно сведочанство о једном дугом периоду историје овог храма.

### **Обнова цркве у XIX и XX веку**

Први радови на обнови цркве у Чачку започели су 1834. године. Затворени су велики и ниски прозори на џамији, а отворени су нови карактеристични за цркве. Тада су, можда, преобликовани и прозори на бочним олтарским апсидама. Постоји могућност да је





Црква у Чачку, 2008.



*Изглед унутрашњости куполе цркве  
йре осликавања, са карактеристичним  
„сарацинским луковима“ из XVI века*

то урађено читаво столеће раније, када је џамија први пут поново претворена у цркву која је том приликом сасвим сигурно окречена споља и изнутра, под попатосан, један део прозора сигурно пробијен, на њих стављена стакла, а пробијена су и двоја врата. Уз постојећу архитектонску структуру дозидана је и припрата, порушена приликом реконструкције храма 1856-1858. године. Највећи подухват у овом периоду била је израда иконостаса (1841-1846). Сви ови послови обављани су уз подстицај и велико прегнуће епископа Никифора Максимовића који је столовао у Чачку.



Знатно обимнија обнова цркве у Чачку предузета је 1856. године. Тада је западни средњовековни зид наоса уклоњен (заједно са припратом из 1834), а уместо њега је изграђен попречни лук са јаким ослонцима. Дозидани западни травеј засведен је калотастим сводом, а између подигнутих звоника је, над предворјем, образована галерија за хор. Предворје и припрата цркве спојени су у јединствени простор, па је целина храма битно измењена. Купола која потиче од џамије није мењана.

Коренито је промењен и спољашњи изглед цркве. На бочним фасадама храма у два реда изведене су слепе аркаде у духу тадашњих уметничких тенденција, надахнутих старијим националним црквеним градитељством. Међутим, када су у питању звоници, остварене су сасвим другачије замисли. Два висока торња на прочељу цркве замишљена су по угледу на истовремене барокне звонике и њихова градња највероватније није подстакнута сећањем на некадашње звонике Страцимирове задужбине. Тако се у замисли целине храма испољавао утицај западноевропског градитељства који је превладао у српским црквама подизаним у Угарској, али и Кнежевини Србији. И купола цркве добила је, по угледу на два звоника на прочељу цркве, додаток у виду мале латерне. Овај шиљати украс на куполи храма која је некада припадала џамији, целом објекту давао је један оријентални изглед.

Прозори на бочним фасадама су преобликовани. Били су косо усечени, узани и високи. На припрати је изведен један троделни и један једноделни прозор, док су на куполи они били двојни. Цела црква је обложена каменим соклом. Читава обнова је убрзо критикована од истраживача српских старина. Постојало је уверење да барокна одора не одговара старој чачанској цркви. Нови радови из 1882. године нису битно утицали на измену архитектуре (тада је делимично уздигнут нови бакарни прекривач), а исто важи и за



*Изглед унутрашњости куполе цркве  
пре осликавања*





*Лук куйоле цркве у Чачку, 2008.*



*Галерија за хор цркве у Чачку, 2008.*

*Унутрашњост прираше цркве  
у Чачку, 2008.*

*Унутрашњост цркве у Чачку, 2020. ▶*



радове из 1895-1896. године, када су уништени и последњи трагови средњовековног живописа у унутрашњости цркве.

Темељна измена спољашњег изгледа изведена је 1926-1929. године. Узори за ову реконструкцију потражени су у рашком градитељству са краја XII века и истодобним византијским црквама из Цариграда. По угледу на ове храмове фасаде цркве у Чачку су слободно преобликоване. Према једној од варијаната реконструкције слепе аркаде на фасади требало је да буду украшене рељефима, али то није урађено. Остварено је својеврсно подсећање на могући изглед средњовековне цркве из XIV века. До потпуне потврде оваквих претпоставки дошло се тек крајем XX века захваљујући археолошким ископавањима и упоредном анализом архитектуре других храмова. Преобликовање изгледа цркве 1926-1929. укључило је надзиђивање звоника, уклањање барокних елемената у њиховом





изгледу, као и на куполи. Кубе је спуштено, а изглед прозора на тамбуру је, као и на бочним фасадама, измењен. Двоструки венац са слепим аркадама, којим су завршаване лезене, замењен је слепим луковима. Црква је темељно преобликована у настојању да се спољашњост приближи изгледу византијских храмова.

Оштећења током Другог светског рата срећом нису била већег обима, а радови из 1961, 1992. и 2010-2011. године, када је скидан постојећи и постављан нови слој малтера, нису мењали њено обличје,

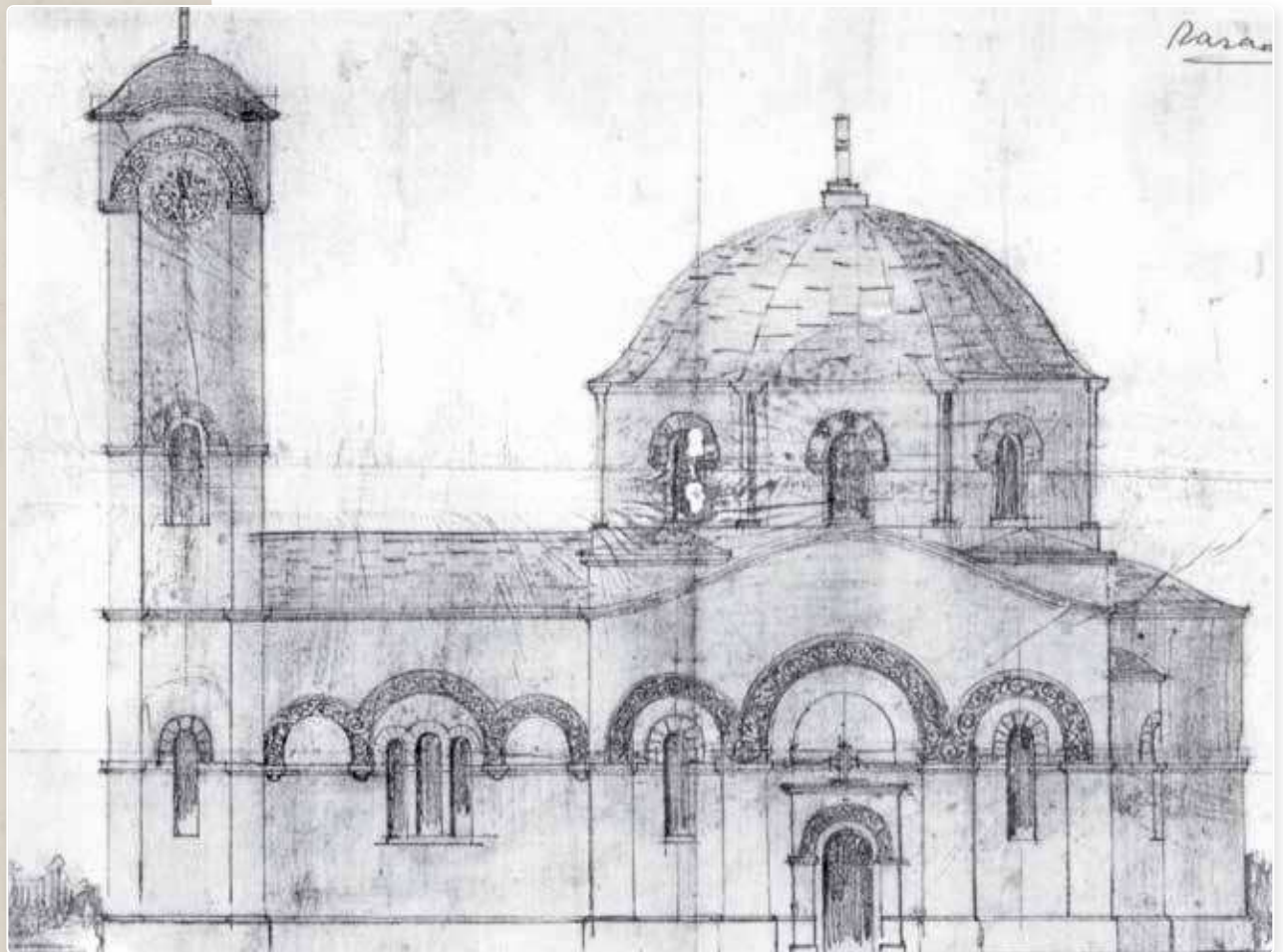

Студијска скица мојухе  
првобитног изгледа чачанске  
цркве, рад архитектке  
Петре Пойовића

тако да спољашњи и унутрашњи изглед цркве изведен током обимне рестаурације 1926-1929. године није битније преобликован. Једино је 1992. године на олтарском зиду са спољне стране уклоњен малтер како би се приказали средњовековна структура градње храма и оригинални остаци камених украса поред прозора.

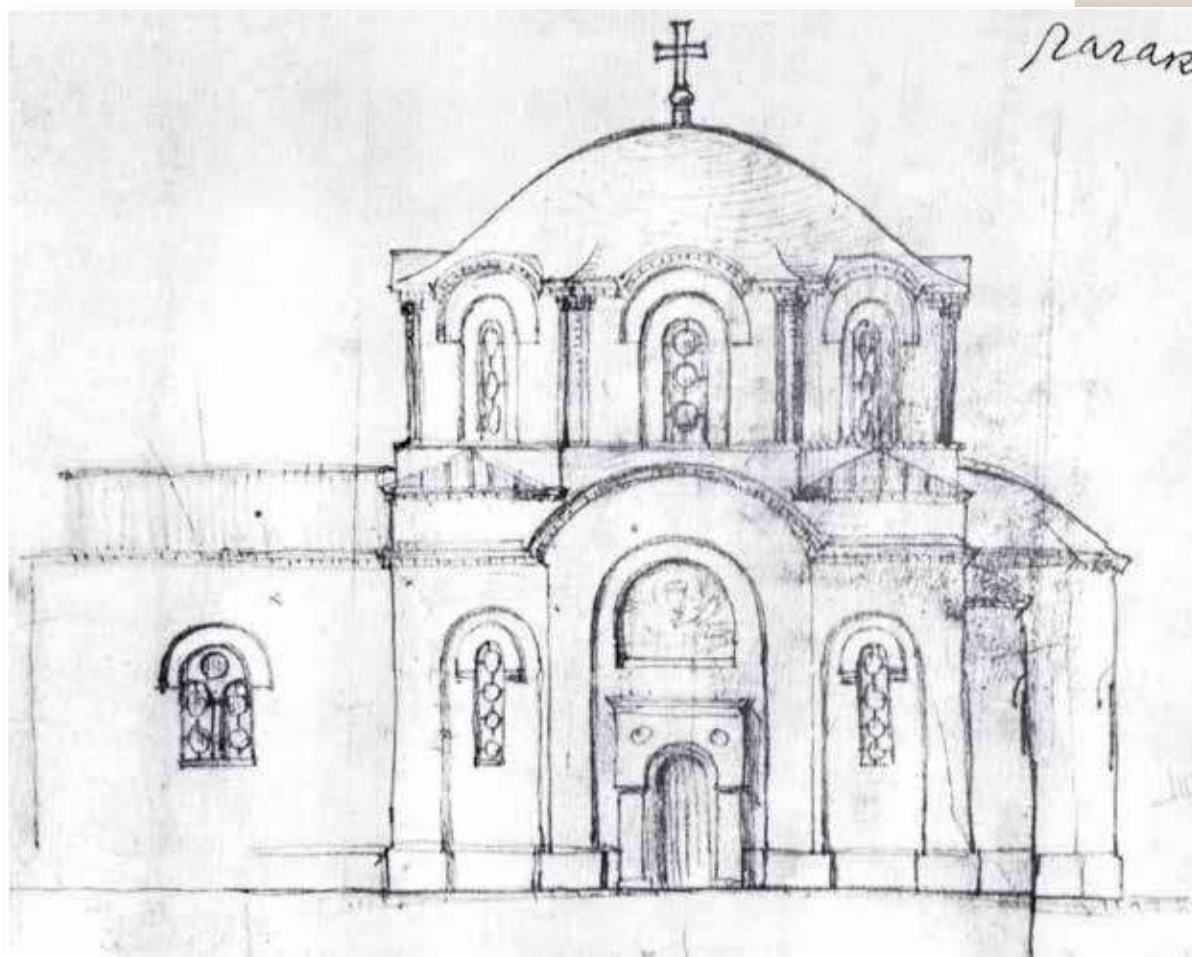

Скица на основу које је извршена  
обнова фасада цркве у Чачку  
између 1926. и 1929. године







СВЯТЫЙ ИОАНН  
БОГОСЛОВ

И ДОВЕКУ  
БЛАЖЕНЫ  
И ПЕРВЫ  
БОГА

ТОГО  
СВЯТЫЙ  
ИОАНН

И КЕНА

И СВЯТЫЙ  
ИОАНН

Црква Светог Вазнесења Христовог је током своје бурне историје у потпуности изгубила живопис из средњег века, како из првобитне Страцимирове задужбине, тако и из обновљеног храма из XIV века. Нађени фрагменти фресака говоре да је храм био осликан. Последњи остаци фресака, као и украса из џамије, уклоњени су приликом обнове храма крајем XIX века. Управо у ово време, 1895-1896. године, храм је добио нове ликовне представе на зидовима наоса и припрате. Испод њих била су исписана имена приложника, истакнутих чачанских породица или удружења. Ове представе нису биле великих уметничких домета, али су имале историјску вредност, као сведочанство уметничких токова једне епохе. Све су уклоњене током припрема за осликавање храма 2019. године.

Нестао је и запис постављен на хорски зид у припрати, који је говорио о историји чачанске цркве: „Овај свети храм, по предању, задужбина је жупана Страцимира, брата Немањина. Први пут био је посвећен Успенију Пресвете Богородице и звао се црква Градачка. Предање вели да је овај свети храм [имао] чудну судбину: два пута је био турска џамија, а ово је трећи пут како се на њему свети крст виси. Ослобођење Србије затекло је овај свети храм као турску џамију и тек 1834. године за прве владе кнеза Милоша поново је освећен за хришћански храм и посвећен Вознесенију Господњем. Првобитна основа храма није била оваква као што је сад: старина је средина храма са олтаром и кубетом, а претпрата са звоницима зидани су за време друге владе блаженоупокојеног књаза Милоша 1859. бакром је покривена 1879. године за владе књаза Милана, а поправљена и живописана за владе Њ. Вел. Краља Александра I при преосвећеном епископу жичком г. Сави; све трудом и усрђем побожних хришћана ове црквене општине и ревносним заузимањем татора овог светог храма Живојина Гавровића и Љубисава



*Делови фресака пронађени у њорши цркве*

◀ *Свети Јован Бојослов, фреска из 2020. године*





Св. ајосѿол Тома, фреска из 1896. ѿдине



Св. архиѿакон Сѿефан, фреска из 1896. ѿдине



Вазнесење Хриѿово, фреска из 1896. ѿдине



Света ѿројица, фреска из 1895. ѿдине

Милосављевића. Живописао је Настас Томић Србин, Македонац и молер Ђорђе А. Бербовић, Чачанин. Грешни раб Божији, служитељ овог светог храма Сретен Јов. Михаиловић протојереј 8. септембра 1895.”

Ново осликавање купола и поткуполних делова наоса започето је на Митровдан, 8. новембра 2019, а завршено до почетка априла 2020. године, непосредно пред Васкрс. Радове је извео академски сликар Радан Радојловић уз помоћ сина Алексе и сарадника Синише Дамјановића, а по замисли владике жичког Јустина. У централном делу куполе осликано је Вазнесење Господње, са Богородицом, анђелима и апостолима. Испод се налази шеснаест пророка, у пандатифима су приказани јеванђелисти, а у сферним троугловима који их повезују анђели Господњи. Живопис је сликан на сувој подлози.



Св. айосїол Марко,  
фреска из 2020. їодине



Сви ореоли светитеља позлаћени су златом. Фреске по свом стилу понављају узоре из српских манастира XIII и XIV века. Посебан узор био је византијски фрескописац Мануил Панселинос из Солуна, који је почетком XIV века осликао Протат на Светој Гори Атонској.



◀ Старозавешњи пророци,  
фреске из 2020. їодине

Вазнесење Хрисїово, фреска из 2020. їодине ▶









# ИКОНОСТАС





Послови на изради данашњег иконостаса започети су 1841. године уз подршку митрополита Петра Јовановића. Иконостас је до 1846. насликао Живко Павловић из Пожаревца. Он припада оним домаћим иконописцима који су покушали да се прилагоде захтевима новог времена и образованијим друштвеним слојевима. Његови радови налазе се у готово свим већим местима и манастирима у Србији: у Раму (1839), Пожаревцу (1841-1842), Пољни (1843), у манастиру Студеници (иконостас и зидне слике, 1843-1846), Крушевцу (иконостас у Лазарици, 1844), манастиру Сретењу у Овчарско-кабларској клисури (престоне иконе, као и зидне слике заједно са Николом Јанковићем из Охрида, 1844), Чачку (1846), Брезови (1846), Јарменовцима (1847), Рибнику (1848), Заови (иконостас и зидне слике, 1846-1849), Трстенику (1848), Трнави, Ариљу, Александровцу (иконостас, 1850), манастиру Никољу у Доњој Шаторњи (живопис заједно са Илијом Стојићевићем).

Репрезентативност чачанског иконостаса, избор уметника који у тадашњој Србији ужива велики углед, као и стилско јединство, говоре да га је наручио неко ко је знао како ће он деловати на вернике у епископском седишту. То је, највероватније, био епископ ужички Никифор Максимовић-Вукосављевић (1788-1853) који је уз господара Јована Обреновића (1786-1850) својим положајем, знањем и радом био друга личност по значају у Чачанском и Рудничком округу у првој половини XIX века. Остао је у сећању народа као велики градитељ, дародавац, обновитељ запустелих овчарско-кабларских манастира, заслужан за развој Чачка и рад чачанске Гимназије.

За чачанску патријархалну средину иконостас је својом архитектонском концепцијом и дрворезбарском декорацијом био нешто сасвим ново. Чврстом архитектуром, прегледношћу, одмереношћу и јасним рашчлањавањем целине на поједине склопове и детаље, са наглашавањем декорације на главним партијама (царским и



*Царске двери, дејшаљ*



*Дејшаљ са иконостаса*

◀ Иконостас цркве у Чачку





Царске двери

бочним дверима и горњој зони са Распећем), иконостас оставља утисак стабилне, добро пропорционисане и хармонично усклађене олтарске преграде. Велике димензије икона и целокупан склоп иконостаса у складу су са пространим ентеријером храма.

Иконостас припада типу развијених олтарских преграда. У пет осликаних зона, у раскошно резбареном ткиву олтарске преграде, смештено је четрдесети и осам појединачних икона. Дуборез, заједно са дрвеном конструкцијом која носи иконе, везује се за прву половину XIX века. За декоративност ове репрезентативне целине, у духу најбољег резбарског заната дебарске традиције, заслужан је по свему судећи зограф Никола Јанковић из Охрида. Позлаћивање дрворезбарених мотива извршено је са изузетним познавањем ове технике и високим степеном занатско-уметничке вештине.

Простор унутар мрежасте структуре испуњен је флоралном орнаментиком сачињеном од стилизованог храстовог лишћа, гранчица и ружа које излазе из ваза обложених лишћем и преплета винове лозе са гроздовима. Дуборезна декорација не конкурише сликарским делима, већ их на префињен начин истиче. Велике димензије цркве, конструкција иконостаса и савремена иконографска пракса утврдили су репертоар сликаног програма.

Уочљиво је да ни у распореду тематских целина нити у иконографском садржају нема неких значајнијих одступања од уобичајених схема.

Распоред икона је следећи: на парапетним плочама приказане су старозаветне представе: Исак у рају са душама праведника, Аврам приводи Исака на жртву, Жртва Аврамова, Жртва Нојева, Праведни разбојник у рају и Јаков у рају са душама праведника. Изнад се налазе престоње иконе: Свети Никола, Богородица са Христом, Исус Христос и Свети Јован Крститељ. Десно су Свети Ђорђе и Свети Димитрије, а лево Света три јерарха. У средини, на царским дверима, изображене су Благовести. На северним дверима у истом реду приказан је арханђел Михаило, а на јужним архиђакон Стефан.



*Царске двери, икона арханђела Гаврила*



*Царске двери, икона Богородице*





*Икона Св. Саве*

У трећој зони распоређене су апостолске иконе, по шест са сваке стране, са Крунисањем Богородице у средини. Десно су Филип, Јаков Заведејев, Јуда, Симон Зилот, Матеј и Петар, а лево Јован, Андреј, Јаков Алфејев, Матеј, Вартоломеј и Тома. Четврти ред садржи укупно дванаест композиција из циклуса Великих празника и Живота Богородице у следећем распореду (с→ј): Силазак Светог Духа, Преображење, Успење Богородице, Рођење Богородице, Ваведење Богородице, Рођење Христово, Сретење, Крштење, Благовести, Улазак у Јерусалим, Вазнесење Христово, Васкрсење, са Убрусом у средини. Изнад је Васкрсење (Силазак у ад), а над њим монументални и раскошно резбарени крст са Распећем Христовим у чијем су подножју десно Богородица и Свети Сава, а лево Свети Јован и Свети Симеон Мироточиви.



Сцена Благовести насликана је у два издужена овала на царским дверима. У распореду иконографских садржаја ово средишње место има дубоко симболично значење, а у исто време се повезује и са другим призорима (Благовести-Васкрсење-Распеће) распоређеним по средишњој вертикали на врху иконостаса. Арханђел Гаврило приказан је у лакој покрету како се, иначе, приказује у XIX веку. Изнад је Бог Отац који се укључује у представе Благовести под утицајем Псеудо-Бонавентуриних медитација у којима су описани догађаји који су претходили тренутку Христове инкарнације.



На царским дверима се истиче резбарени преплет винове лозе са гроздовима. Тај стари еухаристички мотив, преузет са сликаних и дуборезних украса XVII и XVIII века у Светој Гори и јужним областима Балкана, јавља се често у црквеној уметности предустаничког раздобља, али и касније у обновљеној Србији. Ружа на царским дверима српских иконостаса поседује шире значење и она је превасходно симбол Богородичиног девичанства. У стабљикама лозе са гроздовима и уз помоћ руже, сажета је тематика инкарнације и саможртвовања Христа ради искупљења људског рода, као и Богородичине улоге у икономији спасења. На врху двери у плавом кругу је златна Мојсијева звезда са Свевидећим оком у сре-

дини, а изнад је мали крст обојен златом. На јужном крилу царских двери сачуван је натпис о години сликања велике иконописне целине и личном учешћу ужичког епископа Никифора Максимића у овом послу.

У другој зони репрезентативног иконостаса налазе се престоне иконе: Свети Никола, Богородица са Христом, Исус Христос, Свети Јован Претеча. У уметничком погледу зона престоних икона на иконостасу чачанске цркве представља најзначајнији и највиши сликарски домет који је у остварењу ове иконописне целине постигао Живко Павловић. Моделација ликова је мека, изведена у финим градацијама топлих ружичастих и хладних зелених тонова.



*Икона Св. Симеона*



*Икона Св. архиђакона Михаила  
на дверима за њроскомидију*

У истом реду су и иконе Светог Великомученика Георгија и Светог Великомученика Димитрија. Сасвим лево су Света три јерарха – Свети Василије Велики, Свети Јован Златоусти, Свети Георгије Богослов, приказани фронтално и у стојећем ставу. Међу општепоштованим светитељима православног света још у бароку значајно место дато је угледним архиепископима, црквеним оцима, посебно литургичарима Светом Георгију Богослову, Јовану Златоустом и Василију Великом.

На чачанском иконо-стасу доминирају представе стојећих фигура. Истицање светитељевог лика, уместо представе неког догађаја из његовог живота, одраз је поштовања традиционалне доктрине о светим представама и њеног архијерејског устројства у сликаном програму храма.

Између апостола је приказано Крунисање Богородице. Богородица клечи у небеском простору, с прекрштеним рукама на грудима, одевена у тамноплаву хаљину и тамноцрвени огртач. Десно, изнад Богородице, Исус Христос у тамноцрвеној хаљини и тамноплавом огртачу, а лево Бог Отац у зеленој хаљини и тамноплавом огртачу, спуштају круну на њену главу. Христос у десној руци држи дугачки крст, а Бог Отац десницом додирује плаву земаљску куглу. Изнад њих је Свети Дух у виду голуба. При дну иконе су два анђела: десни



*Крунисање Бојородице*



*Деизис, икона из 2000. године*

митрополије. Мада се од краја XVIII века све мање слика, тема ће остати присутна у тематском репертоару иконостаса кроз цело XIX столеће. Посредством Карловачке митрополије композиција се прихвата и на иконостасима обновљене Београдске митрополије, а потом и Пећке патријаршије, и слика се све до последњих деценија XIX века, када се коначно повлачи са иконостаса.

Поводом прославе 2000 година хришћанства та икона је уклоњена са иконостаса цркве у Чачку и замењена савременим остварењем Деизисног чина у византијском стилу што је нарушило стилску композицију иконостаса насталог у XIX веку, због чега је икона са сценом Крунисања Богородице поново била враћена на место са којег је уклоњена.

Богородици пружа скиптар, а леви струк крина, симбол њене чистоте. Од средине XVIII века ова представа се, као централна икона, укључује и у тематски репертоар барокних иконостаса. У другој половини XVIII века мотив крунисања Богородице постаје саставни део репертоара иконостаса у православним црквама на подручју Карловачке митрополије. Тема је под руским утицајем ушла у српску уметност још у првој половини XVIII века. Пре него што се појавила на иконостасима била је прихваћена у зидном сликарству Карловачке



*Икона Св. Стефана на дверима за ђаконикон*



*Свешти ајосџол Симеон Зилоџ*



*Свешти Никола*

Између друге и треће зоне постављено је десет раскриљених голубова, обојених сребром. У трећој зони су распоређене апостолске иконе. Распоред апостолског реда је уобичајен. Сви апостоли су насликани у правоугаоним пољима, у пуној фигури и на плавој позадини и стоје на облацима. Њихове физиономије појављују се у распону од младоликних до ликова зрелог доба. Варирање поза је минимално, тако да једини покрет на слици ствара благо уморна драперија. Високо чело, благ поглед и лепота лица изражавају њихову продуховљеност и мисаоност.



*Пресџона икона Богородице са Христосом*

Простор између треће и четврте зоне декорисан је стилизованом златном виновом лозом с црвеним и плаво обојеним гроздовима. У четвртој зони приказане су композиције из циклуса Великих празника и Живота Богородице. Овако образован циклус Великих празника је своје место на иконостасу, логичан распоред и симболику добио је у Карловачкој митрополији добио током четрдесетих година XVIII века, посредовањем украјинских мајстора, док се у областима обновљене Пећке патријаршије среће и раније.

У средини, између Великих празника, приказан је Убрус, нерукотворени образ Христов. У централном делу раширено бело платно са Христовим ликом држе два анђела. Одевени су у зелене и тамноцрвене хаљине. Представа је сликана по узору на руске портативне иконе, које се често срећу у црквама обновљене Београдске митрополије.





*Пресјона икона Исуса Христоса*

бол. Праменови косе пали су на рамена. У лучним завршецима кракова крста симболи јеванђелиста су смештени у златом уоквирене тролите. Горе је анђео, доле орао, десно бик и лево лав. На врху крста налази се, као завршни дуборезни акценат, раскриљени голуб обојен сребром.

Десно од Распећа постављена је икона Богородице одевене у тамноплаву хаљину и тамноцрвени мафорион, а лево с ликом Светог Јована Богослова. Десно од Богородице приказан је Свети Сава који десном руком благосиља, а у левој држи жезло. На глави му је круна украшена златом. На крају је Свети Симеон Мироточиви, фронтално представљен, с крстом у десној и бројаницама у левој руци. Владарске инсигније (круна и скиптар), као симболи презирања земаљске таштине, приказани су уз његове ноге. Свети Сава је насликан у архијерејској, а Свети Симеон Мироточиви у монашкој одећи.

Изнад је Силазак у ад. У централном делу иконе, чији је горњи део лучно завршен, стоји Исус Христос. Фронтално приказан, одевен у црвену хаљину и тамноплави огртач, он десном руком вуче Адама одевеног у зелену хаљину, а у левој држи крст. Ту је и Ева, одевена у хаљине тамноцрвене и зелене боје.

Највиши, завршни део иконостаса чини крст с богато орнаментисаним приказом Распећа Христовог. Христово наго тело прекривено је преко бедара белом перизомом. Глава му је нагнута на десну страну, очи затворене, а обрве изражавају



*Свети апостол Андреј*



*Свети троји Јерарха*





Бојородица



Распеће са  
иконостаја  
цркве у Чачку

Од средине XVIII века долази до промене изгледа олтарских преграда које расту у висину примајући нову тематику. У репертоар иконостаса постепено улазе Срби светитељи чији је култ био раширен током XVIII века на подручју Карловачке митрополије. До развоја култова српских владара и светитеља долази после сеобе под Арсенијем IV Јовановићем - Шакабентом. Тада се повезују два култа: стари немањићки, који је био развијен у средњовековним манастирима, са култом последњих деспота Бранковића. Њихово спајање представљало је и учвршћење везе Карловачке митрополије са старим српским духовним центром, тј. Пећком патријаршијом.

Свети Сава и Свети Симеон Мироточиви, постављени уз крст на врху иконостаса, постају одабрани посредници који ступају пред Христа као заступници српског народа. Сликање српских светитеља у XIX веку био је само један од начина буђења националног духа помоћу ширења култа наших предака. Сасвим се извесним чини претпоставка да је присуство двојице српских светитеља на врху иконостаса било резултат посебне жеље поручиоца.

Од свих иконостаса које је Павловић сликао, чачански је највећи и један од најрепрезентативнијих. У погледу тематског репертоара и иконографије овај иконостас не доноси значајне новине. Архаични репертоар тема прате архаичне стилске карактеристике. Графички елементи цртежа и злато удружују се с јаким колоритом у коме преовладава однос црвено-зелено, црвено-плаво и плаво-зелено. Уочљива је тежња ка постизању пластичности волумена приликом сликања инкарната, док су драперије, узнемираних линија, сликане без претензија да прате покрет.

Богатим репертоаром стилизованих орнамената, занатски врло добро изведених, иконостас чачанске цркве је као декоративно пластична целина сведен на живописне ефекте и допадљивост. Живко Павловић је иконописне представе вешто уклопио у раскошне и богате, златом и сребром украшене, декоративно-орнаменталне површине.

Павловићево сликарство представља оригиналан и особен израз у оквиру српског сликарства XIX века. Услед недостатка академског образовања, он није могао да се суштински измени и зато је остао забележен као представник конзервативног сликарства.

Ово своје дело Павловић је вешто уклопио у целину простора, не реметећи његову узвишеност, али је иконостас остао средишњи уметничко-декоративни мотив ентеријера и застор који разграничава олтар од наоса и као духовна окосница упућује човека да са земаљског света упути поглед и дух ка небеској сфери.



Свeтiи Јован Бoјoслoв



# РИЗНИЦА

СКОПЈЕ : КЏИЊДИЊАЛО ОДО ПРИ





*Бојородица са Христјосом,  
нејознаји мајсјор, XVI век*



Црква у Чачку је у својој дугој историји претрпела бројна разарања. Мало је тога остало што је некада било део ризнице манастира. Највећи део предмета који је доспео до нас заправо потиче из XIX и прве половине XX века, с тим да су окупације у Првом и Другом светском рату умногоме оштетиле не само цркву, већ су проредиле и предмете који су припадали њеној ризници. Аустроугарска војска однела је из чачанске цркве многе драгоцене иконе и златне и сребрне утвари, као што су један златни крст са стопом, један сребрни крст, два сребрна кандила и десет икона.

Највећи део предмета из црквене ризнице данас се налази у сталној поставци Народног музеја у Чачку. Најважнији предмети који су сачувани из епохе средњег века свакако су два звона из 1454. године, откривена у јама (скривници) откопаној 1875. године приликом копања темеља за зграду начелства. Ова звона су сачувана и нису однета 1916. године, када су аустроугарски војници похарали цркву и однели звона из XIX века.

Посебну вредност представљају рукописне књиге. Најстарије рукописно Четворојеванђеље, познатије под именом *Чачанско*, писао је поп Вук из Никољ Пазара 1554. године. Ово Четворојеванђеље писано је на папиру, српске је редакције и украшено је заставицама и иницијалима. Повезано је у дрвене корице пресвучене тканином. У средишту предње корице налази се метална рељефна представа Христовог васкрсења у медаљону, окружена стилизованим цветним орнаментом, док су у



*Звона са средњовековне цркве, 1454.  
(НМЧ)*



*Печат цркве у Чачку,  
средица XIX века (НМЧ)*





**СЖЕШЬСЯ СТО СЛАВ**

ВНЕЛЮ ПРЪ ПРОЩЕНІЕМЪ, ГЛА А  
ДУЕЛО ЕВЛІА ІУХВА,  
СЛАБЖІА . ІАКО ЖЕ ІЕПИ  
САНО ВЪ ПРРЦЪХЪ . СЕ АЗЪ  
ПОСЛАЮ АГГЛАМОЕГО,

24

угловима ликови четворице јеванђелиста са њиховим симболима. На задњој корици је медаљон од лима са изрезеним крстом.

У чачанској цркви сачувано је још једно рукописно четвороје-ванђеље настало између 1581. и 1592. године у манастиру Свете Тројице Пљеваљске. Чачанској цркви поклоњено је 1839. године, као чин прилагања ризници епархијске канцеларије која се тада налазила у Чачку. Јеванђеље је украшено заставицама и иницијалима, повезано у дрвене корице и пресвучено смеђом кожом у коју су утиснути орнаменти. На предњој корици је утиснут крст са постољем, који се састоји од крстића оперваженим цик-цак орнаментом, на чијим крацима је по једна цветна грана. Крст је



Кандило, њоклон Марије Цијор чачанској цркви, 1847. (НМЧ)

◀ Чачанско четворојеванђеље, 1554. (НМЧ)





# ЕЖЕ СЛУЖЫ СТОЕШЕ

НА РОДСТВО ТНАГО ПРѢТЕ ІОАННА

**О**НЪ ЖЕ ОУБО МНОСИ НА  
ЧЕШЕ ТИ НИТИ ПОВѢСТЬ  
СЪ ИЗВѢСТВАНЫ ВЪ НА  
ВѢЩЕХЪ . ЯКО ПРѢДШЕ  
НАМЪ , И ЖЕ И СРѢВА СА  
МОВИДЦИ И СЛОУГЫ БЫ  
ВШЕ И СЛОВЕСЫ . ИЗВОЛИ  
СЕЙ МНѢ ПОСЛѢДОВАВШОУ ВЫШЕ  
ВСѢ <sup>испитана</sup> , ПИСАТИ ТѢ БѢ ДРЪВНЫ ФЕО  
ФИЛѢ . ДАРАЗ ОУМѢЮШИ СЪ НИ

21  
9

уоквирен са три концентрична правоугаоника, са четири цветне гране у угловима централног поља. На задњој корици поновљено је исто декоративно решење, с тим да је уместо крста додата још једна цветна грана.

У збирци икона свакако је најзначајнија Богородица Одигитрија, рад непознатог мајстора из XVI века, поклон Миле Борисављевић из Нове Вароши. На златној основи насликана је допојасна представа Богородице са Христом у наручју.

Неколико антиминос дарованих цркви у XIX веку и освештаних од стране епископа Никифора Максимовића 1834. или Саве Дечанца 1895. године, сведоче о активности храма у том времену. Сачувано је и више црквених сасуда из XIX века, као што су дискоси, кашичице, копља, крстови...



Дискос цркве у Чачку, 1845. (НМЧ)



Койље, дар кујунције Михаила Јовановића чачанској цркви, 1839. (НМЧ)

◀ Чачанско четворореванђеље, 1554. (НМЧ)





**СЖЕ**

не прѣпросишетьма слава . а . зѣло . а .

Давило еѿліа іу хва сна  
убѣжїа . на кожї н писанно въ  
прѣцѣ . се азъ послаю аггла  
монго прѣлнцемъ твоѣмъ . иже оу  
готовнспъ поуъ твоѣ прѣ тобою .  
гль выпїющато въ поуѣстїи мѣн .  
оуготовнспѣ поуъ гмъ . правдїн  
творнспѣ стазего . бѣ іѡаннѣ  
крѣпнѣ въ поуѣстїи . прѣповѣданѣ  
крѣпнѣ покаянїа въ ѡпѣщнѣ грѣ  
ховѣ . и не хожаше кѣмнѣ въ іѡуденскї  
спрага іеросалнмїанѣ . и крѣпнѣ  
се вън въ іѡрданскїи рецѣ іѡннѣго .  
и сповѣдающе грѣхї свои . бешѣже  
іѡаннѣ іѡдѣанѣ влакїи въ лѣбоужн . и  
помясь оуспїанѣ іѡурислѣхъ его . и азъ



*Крст, дар Емилије Раџић чачанској цркви,  
1905. (НМЧ)*

рице у ратовима од 1912. до краја 1918. године. Плоча димензија 90 x 240 цм израђена је од црног гранита, правоугаоног облика, у горњем делу лучно засведеног, са уклесаним словима обојеним златастом бојом. Она је тренутно уклоњена и налази се у остави храма.

Обнова цркве у Чачку у XIX веку била је велики догађај за грађански сталеж који се тек формирао. Његови најистакнутији представници смењиваће се у улози ктитора и приложника. На дан освећења чачанској цркви припадао је само један крст из XVIII века и можда *Чачанско чешворојеванђеље*. Јован Обреновић, владика Никифор Максимовић и његови наследници на епископском трону, као и многи други грађани и удружења, даривали су ризницу цркве у Чачку бројним предметима.

Црква Вазнесења Христовог у Чачку чува и делове моштију Светог Теоктиста (краља Драгутина Немањића). Оне су дуго биле неоткривене и чуване у усеку Часне Трпезе. Данас су мошти Светог Теоктиста изложене у кивоту поред јужног зида наоса цркве у Чачку.

Пре последње обнове цркве на јужном зиду припрате налазила се гранитна плоча са именима палих војника из Чачка, Атенице, Кулиноваца, Лознице, Јездине и Придво-



*Сребрна кадионица,  
рад Николе Стојића, Београд, 1868.*

◀ *Тројичко чешворојеванђеље, крај XVI века (НМЧ)*





СЪПЛУЛЪ БѢ СЛОВО. Н СЛОВО БѢ КЪ  
БѢУ. Н БѢ БѢ СЛОВО. СЕ БѢ Н СКОМН  
КЪ БѢУ. Н ВЪТІМЪ БЫШЕ. БЕЗЪ ПНГО  
ПНУТЪЖЕ БЫ. ЕЖЕ БЫ. ВЪТОМЪ  
ЖИВОТЪ БѢ Н ЖИВОТЪ БѢ СЪВѢТЪ УЛІ  
МЪ. Н СЪВѢТЪ ВЪТМІ СЪВѢТНТ СЕ НТ  
МА СГО ПІШЕИТЪ. БЫ УЛІСЪ ПО  
СЛАМЪ ШЕА НМЕ НХЪ ІШАНМЪ. СЪ  
ПРІНДЪ ВЪ СЪПІЛІТВО ДА СЪВѢТІЛЪ  
СПЕОУНПЪ ШЕВѢТІ ДА ВІН ВІРОУН  
МОУЪ НЪ. Н ПІ БѢ ТЪ СІВІПЪ, НЪ ДА СІВІ  
ТІЛІ ПІВОУНТЪ ШЕВѢПІ. БѢ СЪВѢ  
НІТН ПНН. НЖЕ ПРОСВѢЩАИПЪ ВЪ  
КОГО УЛІСА СРѢДОУЩАГО ВЪ МНРЪ.  
ВЪ МНРІ БѢ Н МНРЪ ТІМЪ БЫ, Н М  
НРЪ СГО ПІ ПОЗНА. ВЪ СВОА ПРІНДЪ



Плоче са именима йоїцинух вијника у райовима од 1912. до 1919. године са иодручја иарохије цркве у Чачку



Вивой за мошии Свейої Теоклисїа

◀ Тројичко четвороеванђеље, крај XVI века





RÉSUMÉ | SUMMARY | РЕЗЮМЕ

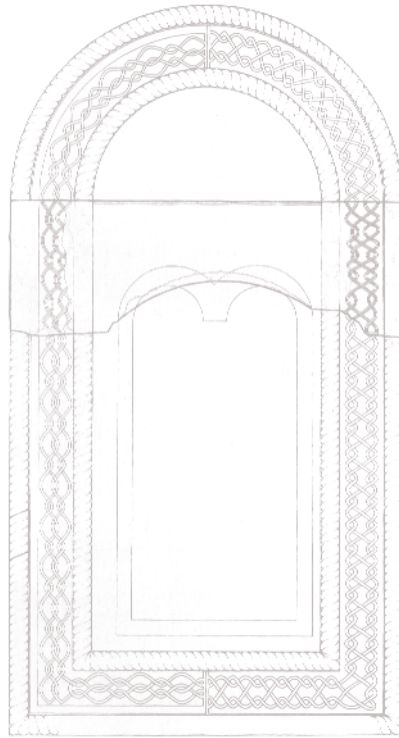



### **L'église de la Sainte-Ascension du Christ à Cacak**

On sait peu de choses sur la plus ancienne histoire de l'église à Cacak. Le prince Stracimir, frère de Stefan Nemanja le fondateur de la dynastie serbe moyenâgeuse, édifia à la fin du XIIème siècle (jusqu'à 1190) l'église de la Sainte-Vierge de Gradac. Il y a des hypothèses démontrant qu'à Gradac (dont le nom désigne une petite ville fortifiée) exista antérieurement une basilique chrétienne. La fondation de Stracimir fut une église rectangulaire avec deux grandes tours du clocher sur le côté ouest, symboles qui caractérisèrent les fondations régnautes et les églises des cathédrales. La Sainte-Vierge de Gradac posséda un statut de monastère royal jusqu'à la première moitié du XIVème siècle, lorsqu'elle devint le siège de l'archidiocèse.

La Sainte-Vierge de Gradac fut reconstruite, peut-être même de fond en comble édifiée à nouveau, durant la seconde moitié du XIVème siècle. Par suite de destruction, lors des conquêtes ottomanes de la Serbie, la Sainte-Vierge de Gradac fut détruite et laissée à l'abandon vers 1459 mais l'habitat, qui fut constitué autour du monastère, survécut sous le nom de Cacak, qui sous ce nom fut mentionné pour la première fois dans les documents le 18 décembre 1408.

Les Turcs reconvertirent, avant 1560, l'église à Cacak en mosquée. Lors des 270 années suivantes, la mosquée fut transformée encore deux fois en église et à nouveau en mosquée (une fois durant la première moitié du XVIIème siècle et une deuxième fois au début du XIXème siècle), autour de laquelle, en dépit de guerres et de destructions, s'accrût et se renouvela, après les destructions, un habitat oriental typique qui conserva le nom moyenâgeux serbe de Cacak. Lorsque la population musulmane s'en alla de Cacak après 1830, la mosquée abandonnée, église moyenâgeuse d'antan, fut à nouveau réaménagée en église. Les travaux sur la



rénovation furent effectués pour la première fois en 1834 puis, encore à trois reprises, durant le XIXème siècle (1856-1859, 1882, 1895-1896). La restauration radicale fut exécutée en 1926-1929, lorsqu'il fallut rendre à l'église son apparence moyenâgeuse.

L'intérieur de l'église n'est pas peint, sauf sur certaines parties par des fresques de l'année 1895. L'église effectua une iconostase somptueuse entre 1841-1846, une oeuvre de Zivko Pavlovic. Le trésor de l'église fut détruit à maintes reprises et, aujourd'hui, les objets de grande valeur se trouvent en exposition permanente au Musée national à Cacak.



## SUMMARY

### CHURCH OF SAINT ASCENSION OF CHRIST IN CACAK

Not much is known about the oldest history of the church in Cacak. Duke Stracimir, brother of Stefan Nemanja the founder of Serbian medieval dynasty, built Virgin Mary of Gradac church at the end of XII century (up to 1190). There are assumptions that Christian basilica had already existed in Gradac (whose name means a small fortified town). Stracimir's endowment was a rectangular church with two big bell towers on the west side, symbols of ruler's endowment and cathedral church. The church Virgin Mary of Gradac had a status of king's monastery until the first half of XIV century when it became the Metropolitan center.

The church Virgin Mary of Gradac was reconstructed and may be even from the foundation built again in the second half of XIV century. Due to destructions during Ottoman invasion of Serbia, Virgin Mary of Gradac church was destroyed and deserted about 1459. The settlement which was formed around the church survived under the name Cacak, which is mentioned for the first time in documents from 18th December, 1408.

The Ottoman Turks turned the church in Cacak into a mosque before 1560. In the next 270 years the mosque was turned into church twice and again into mosque (once in the first half of XVII century and once more at the beginning of XIX century). But in spite of wars and demolition the typical oriental settlement which kept its Serbian medieval name Cacak was growing and developing. When Moslem inhabitants left Cacak after 1830 abandoned mosque was turned into church again. In 1834 first reconstruction works were carried out, and then three times more during XIX century (1856-1859, 1882, 1895-1896). Fundamental reconstruction was carried out between 1926 and 1929 when the church regained its medieval look.



Interior of the church is not painted except for some parts by frescoes from 1895. Magnificent iconostasis, work of Zivko Pavlovic, was made between 1841 and 1846 by church. Treasury of the church was devastated several times and today the most valuable objects are exhibited in the permanent exhibition of the National Museum in Cacak.



## ЦЕРКОВЬ СВЯТОГО ВОЗНЕСЕНИЯ ХРИСТОВА В ЧАЧАКЕ

О древнейшей истории церкви в Чачаке известно мало. Князь Страцимир, брат Стефана Немани, основателя средневековой сербской династии, воздвиг в конце 12-ого века (до 1190 г.) церковь Богородицы Градачкой. Церковь была прямоугольной с двумя высокими башнями-колокольнями на западной стороне, символами, обозначающими завещания владельцев и соборных церквей. Предполагается, что в Градаце (что означает „маленький укрепленный город“) уже раньше существовала христианская базилика. Церковь Богородицы Градачкой была королевским храмом, вплоть до первой половины XIV века, когда она становится центром митрополии.

Церковь Богородицы Градачкой перестроена, а может быть и заново воздвигнута на старом фундаменте, во второй половине XIV века. Во время захвата Сербии Османской империей церковь Богородицы Градачкой около 1459 г. пострадала и пришла в запустение, но поселение вокруг монастыря пережило войну и стало известно под именем Чачак, которое впервые упоминается в документах 18 декабря 1408 года.

Еще до 1560 года турки перестроили церковь в Чачаке в мечеть. В следующие 270 лет мечеть перестраивалась в церковь и снова в мечеть (сначала первой половине XVII века и еще раз в начале XIX века). А вокруг нее, вопреки войнам и разрушениям, росло и обновлялось после опустошения, типичное ориентальное поселение, которое сохранило сербское средневековое название – Чачак. После 1830 года, когда мусульманское население покинуло город Чачак, мечеть, бывшая средневековая церковь, опустела и снова была перестроена в православный храм. Реставрационные работы первый раз прошли в 1834 году, а потом еще три раза в течение XIX



века (с 1856 по 1859 г, в 1882 году и с 1895 по 1896 г.). Тщательная реставрация произошла с 1826 по 1829 г., когда церкви надо было вернуть средневековый вид.

Внутри храм не расписан, только частично он покрыт фресками работы 1895 года. Роскошный иконостас церкви был создан Живко Павловичем с 1841 по 1846 год. Сокровищница церкви несколько раз была разграблена, а сегодня самые ценные предметы ее хранятся в постоянной выставке Народного музея в Чачаке.



## ЛИТЕРАТУРА

*Бојородица Градачка у историји српског народа*, Научни скуп (ур. Милован Вуловић), Чачак, 1993. Овај зборник чини 25 посебних чланака које овде нећемо посебно наводити, као и дискусије са научног скупа одржаног у Чачку 1992. године.

*Бојородичина црква на Морави*, Чачак, 1992. (каталог изложбе аутора Радивоја Бојовића, Оливере Марковић и Делфине Рајић) У уводном тексту Радивоје Бојовић дао је историју цркве у Чачку, са напоменама у којима је попис извора и старије литературе, док је у каталошком попису музеолошки обрађено 146 предмета који су у вези са црквом у Чачку, а који се највећим делом чувају у Народном музеју у Чачку.

Бојовић Радивоје, *Чачански крај у прошлости : водич Народног музеја Чачак*, Чачак, 2009.

Давидовић Горан, Павловић, Лела, *Историја Чачка : хронологија од историје до 2000 године*, Чачак, 2009.

Дилпарић Делфина, „Рукописно Четворојевањелје манастира Свете Тројице код Пљеваља”, *Зборник радова Народног музеја XVII*, Чачак, 1987, 79-88.

Јаковљевић Слободан, „Записи на старим штампаним књигама библиотеке храма Вазнесења Господњег у Чачку”, *Глас библиотеке : часопис за савремено библиотекарство* 21, Чачак, 2015, 33-44.

Јаковљевић Слободан, „Повест о моштима које се чувају у храму Вазнесења Господњег у Чачку”, *Зборник радова Народног музеја XLIV*, Чачак, 2014, 35-42.

Јаковљевић Слободан, Чоловић Ђорђе, Живановић Милош, „Обнова храма Вазнесења Господњег 1926- 929 по документима из Архива СПЦ”, *Зборник радова Народног музеја XLV*, Чачак, 2015, 17-35.

Каварнос Константин, „Мануил Панселинос”, *Теолошки годишник 1-2*, Београд, 1978, 62-67.

Нешковић Јован, „Нека отворена питања о црквеном градитељству у доба Стефана Немање”, у: *Међународни научни скуп Стефан Немања – Свети Симеон Мироточиви – историја и предање, септембар 1996.* (ур. Јованка Калић), Београд, 2000, 199-207.



Рајић Делфина, „Иконостас цркве Вазнесења Христовог у Чачку”, *Зборник радова Народної музеја*, XXXII, Чачак, 2002, 117-140.

Рајић Делфина, *Иконе чачанскої краја : (XVI-XIX век)*, Чачак, 2001. (каталог изложбе)

Рајић Делфина, Тимотијевић Милош, *Културна ризница Чачка : од праисторије до савременої доба*, Чачак, 2008.

Рајић Делфина, Тимотијевић Милош, *Манастѝри Овчарско-кабларске клисуре*, Београд-Чачак, 2012.

Ристић Владислав, *Моравска архитѝектура*, Крушевац, 1996.

Тимотијевић Милош, „Град, људи, време : поводом 600 година од првог помена Чачка у писаним документима”, *Арх 032: ревија за културу*, год. X, бр. 18, Чачак, 2008, 2-8.

Тимотијевић Милош, *Век сумње: религиозност у чачанском крају 1886-2008*, Чачак, 2009.

*Фраименѝи о Чачку 1-2*, пр. Маријана Матовић, Чачак, 2019.

Чанак-Медић Милка, „Нека питања хронологије рашких споменика”, *Саопштења*, XVII, Београд, 1985, 7-20.

Чанак-Медић Милка, „Богородичина црква у моравском Градцу”, у: *Архитѝектура Немањиної доба I: Цркве у Тоѝлици и долинама Ибра и Мораве*, Београд, 1986, 149-160.

Чанак-Медић Милка, „Двојне куле на прочељу цркава Немањиног доба” *Међународни научни скуѝ Стефан Немања – Свѝи Симеон Мироточиви – историја и предање, сѝтембар 1996.* (ур. Јованка Калић), Београд, 2000, 181-197.

Чанак-Медић Милка, Ивковић Зорица, *Боїородица Градачка*, Београд, 1992. (публикација садржи и попис старије литературе, који овде није понављан)



## САДРЖАЈ

Предговор . . . . .	5
Храм и град . . . . .	11
Историја . . . . .	29
Архитектура . . . . .	51
Сликарство . . . . .	75
Иконостас . . . . .	83
Ризница . . . . .	97
РЕЗИМЕ / RÉSUMÉ / SUMMARY / РЕЗЮМЕ . . . . .	109
Изабрана литература . . . . .	115



CIP - Каталогизација у публикацији  
Народна библиотека Србије, Београд

271.222(497.11)-523.4-9  
726.54(497.11)  
930.85(497.11 Чачак)

**РАЈИЋ, Делфина, 1961-**

Храм Светог Вазнесења Господњег у Чачку / Делфина  
Рајић, Милош Тимотијевић ; [фотографије Слободан  
Марковић, Саша Савовић, Миленко Савовић]. - Чачак  
: Народни музеј, 2021 (Чачак : Асесо). - 118 стр. : илустр.  
; 23 cm

Тираж 300. - Résumé ; Summary ; Резюме. - Библиографија:  
стр. 117-118.

ISBN 978-86-84067-73-1

1. Тимотијевић, Милош, 1969- [autor]  
а) Чачак - Храм Светог Вазнесења Господњег б) Чачак  
- Културна историја

COBISS.SR-ID 30891017



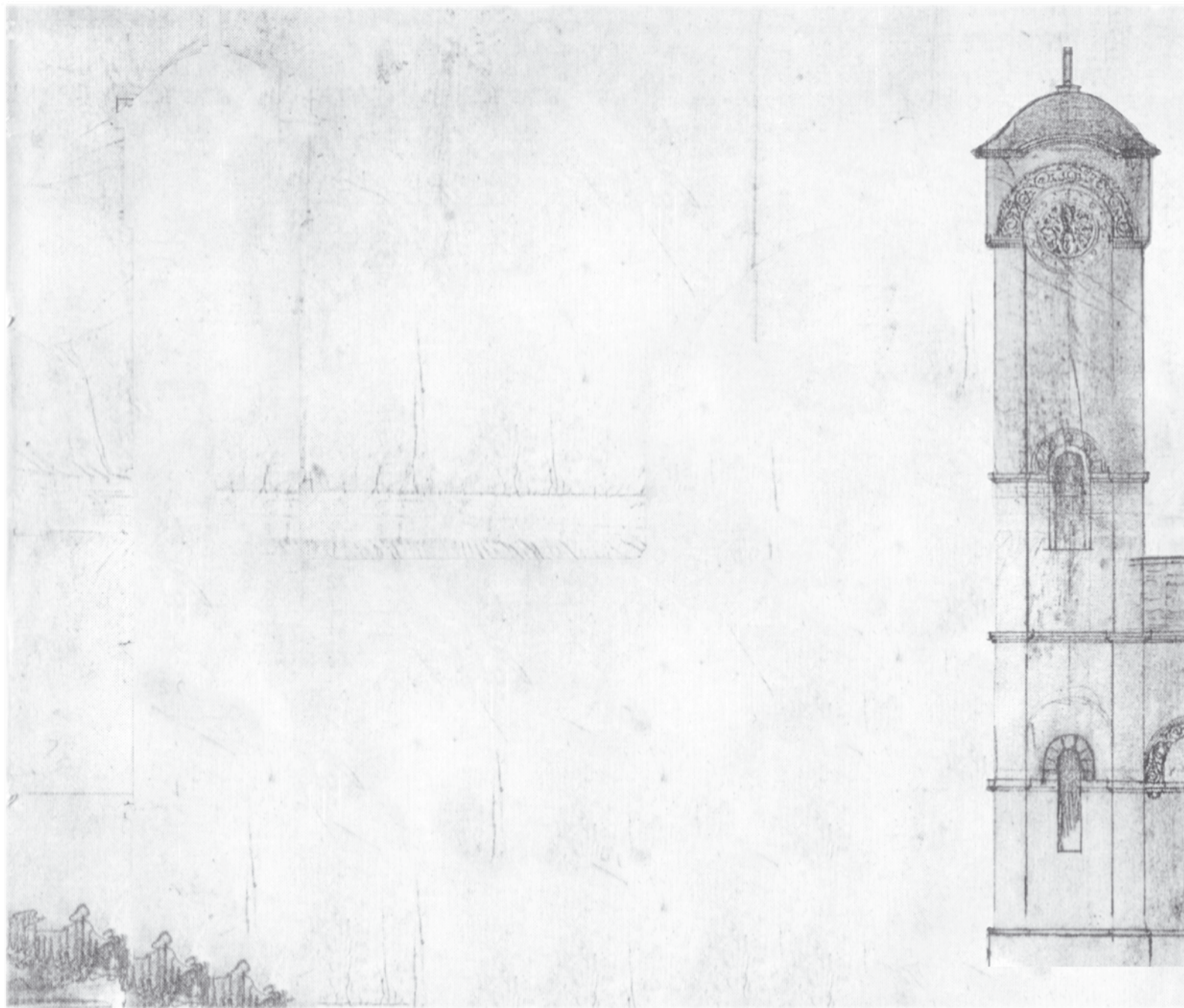

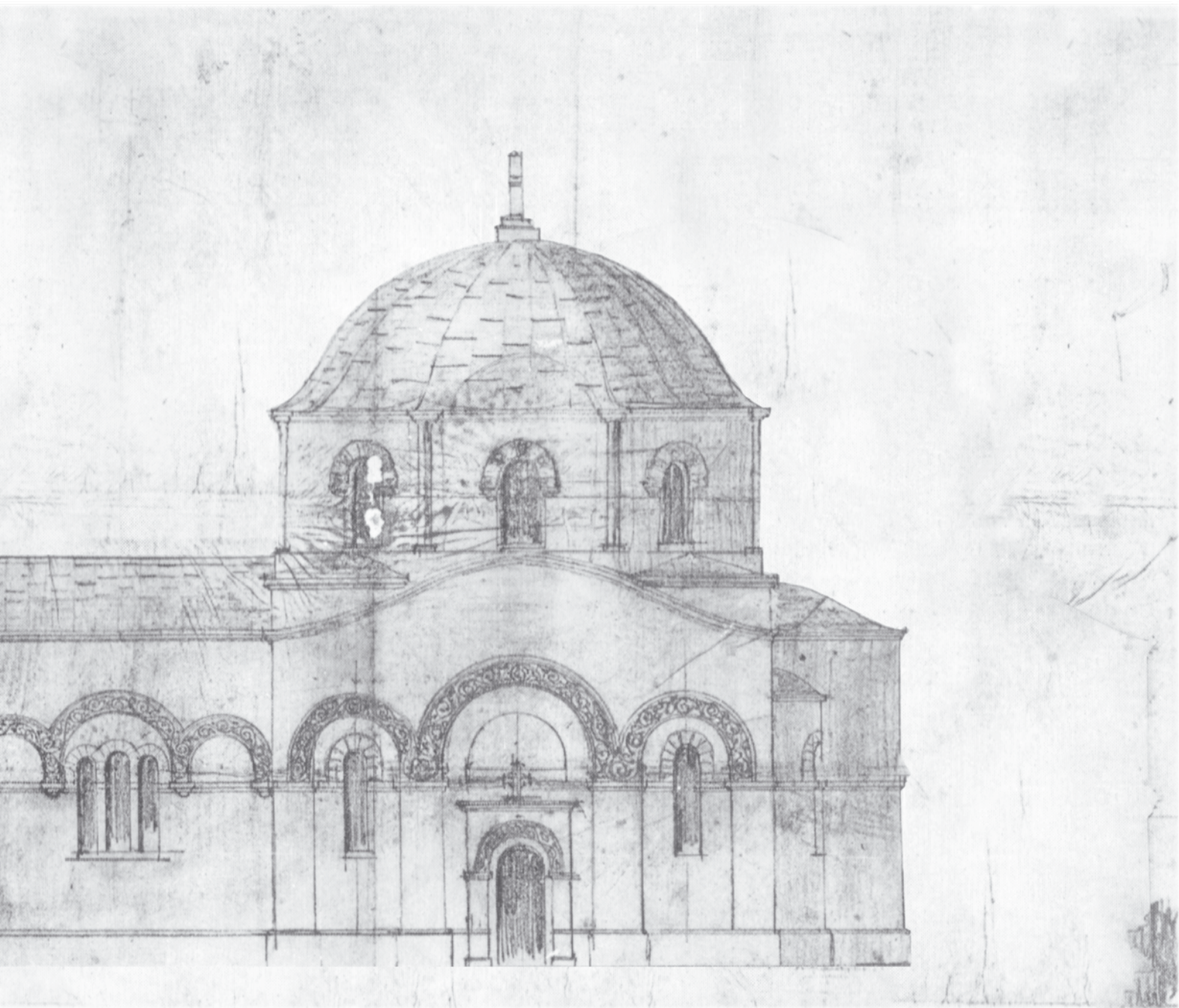



ISBN-13: 978-86-84067-73-1



9 788684 067731